



SZÁNTÓD KÖZSÉG POLGÁRMESTERÉTŐL
8622 Szántód, Iskola u.9..sz.Tel.: (36) 84/545-047, fax: 84/347-685

MEGHÍVÓ

***Szántód Község Képviselő-testülete
2016.április 11. napján 15.00 órakor
rendkívüli képviselő-testületi ülést tart,
melyre ezúton tisztelettel meghívom.***

Az ülés helye: Községháza

NAPIREND

- 1./ A közbeszerzési szabályzat és a 2016.évi közbeszerzési terv elfogadása, valamint Kossuth L., Ősz és a Telep utcák felújításával kapcsolatos közbeszerzési eljárásról.
Előadó: Vizvári Attila polgármester
- 2./ A Szántódpusztai temető kereszt készítésére érkezett ajánlatok ismertetése.
Előadó: Vizvári Attila polgármester
- 3./ Zamárdi Önkormányzat javaslatának ismertetése a Zamárdi és Szántód között közlekedő kisvonalra vonatkozóan.
Előadó: Vizvári Attila polgármester
- 4./ Lakossági víz- és csatornaszolgáltatás támogatására pályázat benyújtása.
Előadó: Vizvári Attila polgármester
- 5./ Zárt ülés

Szántód, 2016.április 7.

Tisztelettel:



Vizvári Attila
polgármester

Jelenléti ív

Készült: Szántód Község Képviselőtestületének
2016.április 11 -i
rendkívüli nyilvános ülésen megjelentekről.

Vizvári Attila polgármester

Kurdiné Éberhardt Edit alpolgármester

Hollósi Dezső képviselő

Látrányi János képviselő

Mucza Milán képviselő

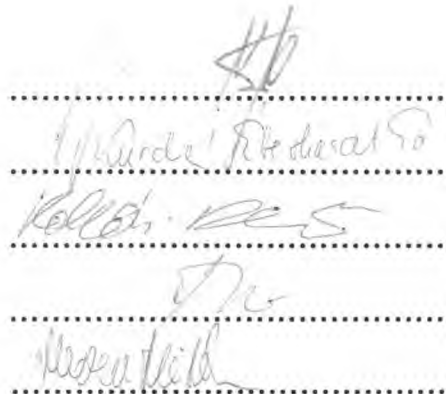
.....
.....
.....
.....
.....

Meghívottak:

Dr.Kiss Pál címzetes főjegyző

Köselingné dr.Kovács Zita aljegyző

Kissné Bolha Andrea főtanácsos

.....

.....

.....
.....
.....
.....

.....
.....
.....
.....

Jegyzőkönyv

Készült: Szántód Község Önkormányzat Képviselőtestületének 2016.április 11. napján megtartott rendkívüli nyilvános üléséről.

Jelen vannak: Vizvári Attila polgármester, Hollósi Dezső, Látrányi János és Mucza Milán képviselők

Meghívottak: Dr.Kiss Pál címzetes főjegyző, Kissné Bolha Andrea főtanácsos

Érdeklődő: 1 fő

Távol maradt: Kurdiné Éberhardt Edit alpolgármester (igazoltan)

Vizvári Attila polgármester: Köszöntöm az ülésen megjelent képviselőket, meghívottakat. Megállapítom, hogy a képviselőtestület öt tagjából négy fő jelen van, az ülés határozatképes, azt megnyitom. Kurdiné Éberhardt Edit alpolgármester telefonon jelezte, hogy késik. A napirendi ponthoz kapcsolódóan javaslat, észrevétel? Ha nincs, akkor a meghívóban szereplő napirendi pontokra teszek javaslatot. Aki egyetért vele kérem szavazzon! A szavazásban négy fő képviselő vesz részt.

A képviselő-testület 4 igen szavazattal, 0 nem szavazattal és 0 tartózkodással az alábbi határozatot hozza:

Szántód Község Önkormányzata Képviselő-testületének 57/2016.(IV.11.) Kt.határozata

Szántód Község Önkormányzat Képviselő-testülete a 2016.április 11 -i rendkívüli képviselő-testületi ülés napirendi pontjait az alábbiak szerint határozza meg:

- 1./ A közbeszerzési szabályzat és a 2016.évi közbeszerzési terv elfogadása, valamint Kossuth L., Ősz és a Telep utcák felújításával kapcsolatos közbeszerzési eljárásról.*
- 2./ A Szántódpusztai temető kereszt készítésére érkezett ajánlatok ismertetése.*
- 3./ Zamárdi Önkormányzat javaslatának ismertetése a Zamárdi és Szántód között közlekedő kisvonatra vonatkozóan.*
- 4./ Lakossági víz- és csatornaszolgáltatás támogatására pályázat benyújtása.*
- 5./ Zárt ülés*

Felelős: Vizvári Attila polgármester

Határidő: azonnal

Napirend tárgyalása:

1. A közbeszerzési szabályzat és a 2016.évi közbeszerzési terv elfogadása, valamint Kossuth L., Ősz és a Telep utcák felújításával kapcsolatos közbeszerzési eljárásról.

Előadó: Vizvári Attila polgármester

1.számú előterjesztés a jegyzőkönyvhöz mellékelten csatolva.

Vizvári Attila polgármester: A közbeszerzési szabályzatot és a 2016.évi közbeszerzési tervet írásban a képviselő-testület megkapta.

Kurdiné Éberhardt Edit alpolgármester az ülésterembe megérkezett.

Vizvári Attila polgármester: Kérdés, észrevétel? Ha nincs, akkor aki a közbeszerzései szabályzatot elfogadja az kérem szavazzon! A szavazásban öt fő képviselő vesz részt.

A képviselő-testület 5 igen szavazattal, 0 nem szavazattal és 0 tartózkodással az alábbi határozatot hozza:

**Szántód Község Önkormányzat Képviselő-testületének
58/2016.(IV.11.) Kt.határozata**

Szántód Község Önkormányzat Képviselő-testülete a jegyzőkönyvhöz mellékelt „Szántód Község Önkormányzat Közbeszerzési Szabályzatát” jóváhagyja és a 31/2013.(III.27.)Kt.határozattal jóváhagyott közbeszerzési szabályzatot 2016.április 11.napjával hatályon kívül helyezi.

Felelős: *Vizvári Attila polgármester*

Határidő: *értelem szerint*

Vizvári Attila polgármester: Aki az önkormányzat 2016.évi közbeszerzési tervét elfogadja kérem szavazzon! A szavazásban öt fő képviselő vesz részt.

A képviselő-testület 5 igen szavazattal, 0 nem szavazattal és 0 tartózkodással az alábbi határozatot hozza:

**Szántód Község Önkormányzat Képviselő-testületének
59/2016.(IV.11.) Kt.határozata**

Szántód Község Önkormányzat Képviselő-testülete Szántód Község Önkormányzat 2016.évi közbeszerzési tervét elfogadja.

Felelős: *Vizvári Attila polgármester*

Határidő: *értelem szerint*

Vizvári Attila polgármester: A lebonyolítóval a közbeszerzési eljárással kapcsolatban felvettem a kapcsolatot. A testületnek a bíráló bizottsági tagokat meg kell határozni. Elnöknek: Dr. Schablauer Péter közbeszerzési szakértőt, tagoknak Ernyes Ervin pénzügyi és Madarászné Tóth Ildikó építésügyi szakértőt javaslom. Az ajánlattételi felhívás tartalmi elemeiről (pontozás rendje, kötbér, alkalmassági feltétel, garancia) is szükséges dönteni. Meg kell nevezni azokat a kivitelezőket, akik részére az ajánlattételi felhívás kiküldésre kerüljön. Olyan kivitelező cégeket javaslom, akik már dolgoztak a községünk területén. Javaslom, hogy az alábbi vállalkozások részére kerüljön megküldésre: 1. Kulcs Útépítő és Mélyépítő Kft. 8000 Székesfehérvár, Sóstói u.7., 2. Fecske Építő és Mélyépítő Kft. 8600 Siófok, Erdei F.u.15., 3. Pannon Fuvar 2000 Kft. 8600 Siófok, Tessedik Sámuel u.18., 4. Balaton-Út Kft. 8630 Balatonboglár, Klapka u. 272/64.hrsz. Van-e valakinek észrevétele, javaslata, kérdése az előterjesztéssel és az elhangzottakkal? Ha nincs, akkor aki egyetért az írásbeli előterjesztés határozati javaslatával és az ismertetett négy vállalkozás meghívásával kérem szavazzon! A szavazásban öt fő képviselő vesz részt.

A képviselő-testület 5 igen szavazattal, 0 nem szavazattal és 0 tartózkodással az alábbi határozatot hozza:

**Szántód Község Önkormányzat Képviselő-testületének
60/2016.(IV.11.) Kt.határozata**

Szántód Község Önkormányzat Képviselő-testülete

- a.) *az Útépítési munkálatok beszerzése Szántód Község Önkormányzata részére „A Szántód, Kossuth, Ősz és Telep utcák felújítása” elnevezésű közbeszerzési eljárást megindítja.*

b.) *A bíráló bizottsági tagjainak az alábbi személyeket választja:*

elnök: Dr. Schablauer Péter közbeszerzési szakértő

tagok: Ernyes Ervin pénzügyi szakértő,

Madarászné Tóth Ildikó építésügyi szakértő

c.) *a közbeszerzési eljárás ajánlattételi felhívásának tartalmi elemeit az alábbiak szerint határozza meg:*

1. Az eljárás értékelési szempontjai:

- ajánlati ár (50-es súlysúlyszám)

- jótállás /minimum 24 hónap, maximum 48 hónap/ (40-es súlysúlyszám)

- késedelmi kötbér mértéke /minimum az ajánlati ár 0,03%-a, maximum 0,5%-a/ (10-es súlysúlyszám)

2. Az eljárás alkalmassági feltételei:

- Az eljárásban nem lehet ajánlattevő (közös ajánlattevő), ha az előző kettő lezárt üzleti évben a közbeszerzés tárgyából származó (útépítési munkák) – általános forgalmi adó nélkül számított – árbevétele összesen nem éri el összesen az 10 mFt-ot, attól függően, hogy az ajánlattevő mikor jött létre, illetve mikor kezdte meg tevékenységét, ha ezek az adatok rendelkezésre állnak.

- Az eljárásban nem lehet ajánlattevő (közös ajánlattevő), ha nem rendelkezik legalább 1 fő 266/2013. (VII.11.) Korm. rendelet szerinti MV-KÉ (közlekedési építmények szakterülete) kategóriás, vagy azzal egyenértékű érvényes felelős műszaki vezetői jogosultsággal.

d.) *Az ajánlattételi felhívást az alábbi vállalkozások részére küldi meg:*

1. Kulcs Útépítő és Mélyépítő Kft. 8000 Székesfehérvár, Sóstói u.7.

2. Fecske Építő és Mélyépítő Kft. 8600 Siófok, Erdei F.u.15.

3. Pannon Fuvar 2000 Kft. 8600 Siófok, Tessedik Sámuel u.18.

4. Balaton-Út Kft. 8630 Balatonboglár, Klapka u. 272/64.hrsz.

Felelős: Vizvári Attila polgármester

Határidő: értelem szerint

2. A Szántódpusztai temető kereszt készítésére érkezett ajánlatok ismertetése.

Előadó: Vizvári Attila polgármester

2.számú előterjesztés a jegyzőkönyvhöz mellékelten csatolva.

Vizvári Attila polgármester: Korábbi testületi ülésen beszéltünk róla, hogy próbálunk a keresztre gránitra ajánlatot beszerezni. Mind a három ajánlattevő volt a helyszínen. A képviselő-testület megkapta írásban Tari József balatonszemesi, Irázi Gábor balatonszárszói és Gránit Sziget Somogyvári Attila balatonlelleli vállalkozások ajánlatait. Az utóbbi ajánlat nem olyan részletes mint az első kettő ajánlat. Szóban tájékoztattott a vállalkozó, hogy egy betontömböt készít és arra gránit lapokat tesz körbe. A balatonszemesi ajánlat tűnik a legelfogadhatóbbnak. Javasolom a testületnek a Tari József ajánlatának az elfogadását.

Mucza Milán képviselő: Más szöveg vagy több betűből álló szöveg a költségeken emelne?

Vizvári Attila polgármester: Mindhárom ajánlattevő azt javasolta, hogy belevéselt szöveg legyen. A meglévő korpuszt használnák.

Kurdiné Éberhardt Edit alpolgármester: A polgármester úr megnézte milyenek. A lapocskás kivitelezés nem tetszik, egy idő után leesik.

Látrányi János képviselő: A Tari úr ajánlatát javaslom elfogadásra, mert hasonlít az eredetire. Az egyik ajánlat olcsóbb, de rajzolhatott volna. A Tari-féle ajánlat korrekt.

Hollósi Dezső képviselő: A Tari-féle ajánlat a legszimpatikusabb. Üreges kivitelezés mennyire tartós?

Vizvári Attila polgármester: Belülről össze van csavarozva.

Hollósi Dezső képviselő: Időtálló lesz akkor így is.

Vizvári Attila polgármester: Ilyen a Kossuth szobornál is. További kérdés, javaslat, észrevétel? Ha nincs, akkor aki a Tari József balatonszemési vállalkozó ajánlatát fogadja el kérem szavazzon! A szavazásban öt fő képviselő vesz részt.

A képviselő-testület 5 igen szavazattal, 0 nem szavazattal és 0 tartózkodással az alábbi határozatot hozza:

Szántód Község Önkormányzat Képviselő-testületének

61/2016.(IV.11.) Kt.határozata

Szántód Község Önkormányzat Képviselő-testülete a Szántódpusztai temető kereszt készítésére érkezett ajánlatok közül összességében a kedvezőbb Tari József vállalkozó bruttó 950.000,- Ft-os ajánlatát fogadja el. A képviselő-testület felhatalmazza a polgármestert a vállalkozói szerződés megkötésére.

Felelős: Vizvári Attila polgármester

Határidő: értelem szerint

3. Zamárdi Önkormányzat javaslatának ismertetése a Zamárdi és Szántód között közlekedő kisvonatra vonatkozóan.

Előadó: Vizvári Attila polgármester

3.számú megkeresés a jegyzőkönyvhöz mellékelten csatolva.

Vizvári Attila polgármester: Zamárdi Város Polgármestere megkeresett levélben, melyet a képviselők megkaptak. Kisvonatot szeretnének pályázati úton üzemeltetni. Szántód és Zamárdi területén közlekedne. A javaslatot támogatom, hogy a két település között, ha a vissza úton Szántódpuszta felé közlekedik.

Kurdiné Éberhardt Edit alpolgármester: Kerül valamibe?

Vizvári Attila polgármester: Nem

Dr.Kiss Pál címzetes főjegyző: Hol fog megállni?

Vizvári Attila polgármester: A Csokonai téren.

Hollósi Dezső képviselő: Elő- és utószezoni működtetés?

Vizvári Attila polgármester: Majd az élet bebizonyítja, hogy szükséges –e.

Mucza Milán képviselő: Ha nem gazdaságos, akkor biztos nem.

Vizvári Attila polgármester: Határozati javaslat: Szántód Község Önkormányzat Képviselő-testülete Zamárdi Város Önkormányzat Képviselő-testületének a Zamárdi- Szántód között közlekedő kisvonatra vonatkozó javaslatával egyetért azzal, hogy a kisvonat Szántód-rév után Szántódpusztá felé közlekedjen. Aki ezzel egyetért kérem szavazzon! A szavazásban öt fő képviselő vesz részt.

A képviselő-testület 5 igen szavazattal, 0 nem szavazattal és 0 tartózkodással az alábbi határozatot hozza:

**Szántód Község Önkormányzat Képviselő-testületének
62/2016.(IV.11.) Kt.határozata**

Szántód Község Önkormányzat Képviselő-testülete Zamárdi Város Önkormányzat Képviselő-testületének a Zamárdi- Szántód között közlekedő kisvonatra vonatkozó javaslatával egyetért azzal, hogy a kisvonat Szántód-rév után Szántódpusztá felé közlekedjen.

Felelős: *Vizvári Attila polgármester*

Határidő: *értelem szerint*

4./ Lakossági víz- és csatornaszolgáltatás támogatására pályázat benyújtása.

Előadó: *Vizvári Attila polgármester*

4.számú írásbeli határozat a jegyzőkönyvhöz mellékelten csatolva.

Dr.Kiss Pál címzetes főjegyző: Felhívták a testületek figyelmét, hogy pályázhatnak. Holnapra bejelentkezett a DRV. üzemeltetéssel kapcsolatban.

Kissné Bolha Andrea főtanácsos: 2013-ban 10 233 e Ft volt a támogatási igény és 5 747 e Ft támogatást kapott, 2014-ben 11 952 Ft volt a támogatási igény és 6 059 e Ft támogatást kapott, 2015-ben 17 400 e Ft volt a támogatási igény és 5 299 e Ft támogatást kapott az önkormányzat. A DRV. pénteken elektronikus levélben tájékoztatta az önkormányzatot, hogy megvizsgálta Szántód településen nyújtott szolgáltatásai költségét, amely meghaladja a pályázatban megállapított fajlagos küszöbértéket, így jogosultak a pályázat benyújtására. Összeg vonatkozásában adatot még nem közöltek.

Vizvári Attila polgármester: Kérdés, észrevétel a napirenddel kapcsolatban? Ha nincs, akkor az írásbeli határozati javaslatot teszem fel szavazásra. A szavazásban öt fő képviselő vesz részt.

A képviselő-testület 5 igen szavazattal, 0 nem szavazattal és 0 tartózkodással az alábbi határozatot hozza:

**Szántód Község Önkormányzat Képviselő-testületének
63/2016.(IV.11.) Kt.határozat**

Szántód Község Önkormányzatának Képviselő-testülete pályázatot nyújt be az vízgazdálkodásért felelős miniszter 2015. évi C. törvény 3. melléklet I.1. pontja szerinti pályázati kiírására lakossági víz- és csatornaszolgáltatás támogatására, az 1.a) lakossági közműves ivóvízellátás, szennyvízelvezetés és -tisztítás szolgáltatás támogatása pályázati célra.

A képviselőtestület felhatalmazza a polgármestert, hogy a pályázathoz csatolandó, a pályázati adatlap szerinti nyilatkozatokat az önkormányzat nevében teljes körűen megtegye, és a pályázatot benyújtja.

Felelős: *Vizvári Attila polgármester*

Határidő: *2016.április 21.*

Az elhangzottakat követően Vizvári Attila polgármester megköszönte a megjelentek részvételét és a nyilvános ülést bezárta.



Vizvári Attila
polgármester

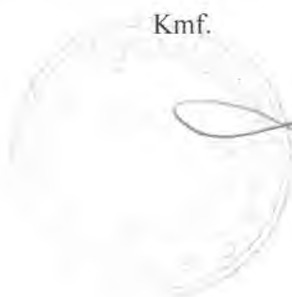

Kmf.



Dr.Kiss Pál
címetes főjegyző

SZÁNTÓD KÖZSÉG ÖNKORMÁNYZATA
8622 Szántód, Iskola u.9. Tel., fax: 84/347-685

Írásbeli határozati javaslat

Szántód Község Képviselőtestületének
2016.április 11. napján tartandó rendkívüli ülésére

Az előterjesztés tárgya: A közbeszerzési szabályzat és a 2016.évi közbeszerzési terv elfogadása, valamint Kossuth L., Ósz és a Telep utcák felújításával kapcsolatos közbeszerzési eljárásról.

Határozati javaslat

Szántód Község Önkormányzat Képviselő-testületének
/2016.(IV.17.) Kt.határozata

Szántód Község Önkormányzat Képviselő-testülete

- a.) a jegyzőkönyvhöz mellékelt „Szántód Község Önkormányzat Közbeszerzési Szabályzatát” jóváhagyja és a 31/2013.(III.27.)Kt.határozattal jóváhagyott közbeszerzési szabályzatot 2016.áprilisnapjával hatályon kívül helyezi.*
- b.) Szántód Község Önkormányzat 2016.évi közbeszerzési tervét elfogadja.*

Felelős: *Vizvári Attila polgármester*

Határidő: *értelem szerint*

Szántód, 2016.április 7.

Vizvári Attila
polgármester

Törvényességi ellenőrzésre bemutatva:

Ellenjegyezte:

.....
Dr. Kiss Pál címzetes főjegyző

SZÁNTÓD KÖZSÉG ÖNKORMÁNYZATA
8622 Szántód, Iskola u.9. Tel., fax: 84/347-685

Írásbeli határozati javaslat

Szántód Község Képviselőtestületének
2016.április 11. napján tartandó rendkívüli ülésére

Az előterjesztés tárgya: A közbeszerzési szabályzat és a 2016.évi közbeszerzési terv elfogadása, valamint Kossuth L., Ósz és a Telep utcák felújításával kapcsolatos közbeszerzési eljárásról.

Határozati javaslat

Szántód Község Önkormányzat Képviselő-testületének
/2016.(IV.11.) Kt.határozata

Szántód Község Önkormányzat Képviselő-testülete

- a.) az *Útépítési munkálatok beszerzése Szántód Község Önkormányzata részére „A Szántód, Kossuth, Ósz és Telep utcák felújítása” elnevezésű közbeszerzési eljárást megindítja.*
- b.) *A bíráló bizottsági tagjainak az alábbi személyeket választja:*
elnök: *Dr. Schablauer Péter közbeszerzési szakértő*
tagok: *Ernyes Ervin pénzügyi szakértő,*
Madarászné Tóth Ildikó építésügyi szakértő
- c.) *a közbeszerzési eljárás ajánlattételi felhívásának tartalmi elemeit az alábbiak szerint határozza meg:*
1. *Az eljárás értékelési szempontjai:*
- *ajánlati ár (50-es súlysúlyszám)*
 - *jótállás /minimum 24 hónap, maximum 48 hónap/ (40-es súlysúlyszám)*
 - *késedelmi kötbér mértéke /minimum az ajánlati ár 0,03%-a, maximum 0,5%-a/ (10-es súlysúlyszám)*
2. *Az eljárás alkalmassági feltételei:*
- *Az eljárásban nem lehet ajánlattevő (közös ajánlattevő), ha az előző kettő lezárt üzleti évben a közbeszerzés tárgyából származó (útépítési munkák) – általános forgalmi adó nélkül számított – árbevétele összesen nem éri el összesen az 10 mFt-ot, attól függően, hogy az ajánlattevő mikor jött létre, illetve mikor kezdte meg tevékenységét, ha ezek az adatok rendelkezésre állnak.*
 - *Az eljárásban nem lehet ajánlattevő (közös ajánlattevő), ha nem rendelkezik legalább 1 fő 266/2013. (VII.11.) Korm. rendelet szerinti MV-KÉ (közlekedési építmények szakterülete) kategóriás, vagy azzal egyenértékű érvényes felelős műszaki vezetői jogosultsággal.*
- d.) *Az ajánlattételi felhívást az alábbi vállalkozások részére küldi meg:*
- 1.
 - 2.
 - 3.
 - 4.
 - 5.
- Felelős: *Vizvári Attila polgármester*
Határidő: *értelem szerint*

Szántód, 2016.április 8.

Vizvári Attila
polgármester

Törvényességi ellenőrzésre bemutatva:
Ellenjegyezte:

.....
Dr. Kiss Pál címzetes főjegyző

SZÁNTÓD KÖZSÉG ÖNKORMÁNYZAT
KÖZBESZERZÉSI SZABÁLYZATA

Törvényi megfelelés: 2015. évi CXLIII. tv.	Hatálybaléptetés: xxx/2016. (xx.xx.) határozat
Verziószám: V.1.0	Azonosító: KSZ-001-SZÁNTÓD/2016-01/03.29
Készítette: Magyar Közbeszerzési és Elektronikus Beszerzési Zrt.	

SZÁNTÓD KÖZSÉG ÖNKORMÁNYZAT
KÖZBESZERZÉSI SZABÁLYZATA

TARTALOMJEGYZÉK

Módosítások nyilvántartása	3
Jogszabályi környezet	4
Preambulum	5
I. Értelmező rendelkezések	5
II. Szabályzat célja	5
III. Szabályzat hatálya	5
IV. Közbeszerzési értékhatárok	5
V. Közbeszerzés értékének meghatározása	7
VI. Az eljárás előkészítésének és lezárásának speciális szabályai	7
VII. Összeférhetetlenség	8
VIII. A közbeszerzések tervezése és összegezése, a közbeszerzési terv	9
IX. A közbeszerzés nyilvánosságának biztosítása	9
X. Bírálóbizottság	10
XI. A közbeszerzési eljárás megindítása és lefolytatása	13
XII. A közbeszerzési eljárás dokumentálása	15
XIII. Döntéshozatal	15
XIV. Eredményhirdetés	16
XV. Szerződéskötés	16
XVI. Teljesítésigazolás	16
XVII. A közbeszerzés ellenőrzése	17
XVIII. Felelősségi rendszer	17
XIX. Záró rendelkezések	19

Törvényi megfelelés: 2015. évi CXLIII. tv.	Hatálybaléptetés: xxx/2016. (xx.xx.) határozat
Verziószám: V.1.0	Azonosító: KSZ-001-SZÁNTÓD/2016-01/03.29
Készítette: Magyar Közbeszerzési és Elektronikus Beszerzési Zrt.	

	SZÁNTÓD KÖZSÉG ÖNKORMÁNYZAT KÖZBESZERZÉSI SZABÁLYZATA
--	--

MÓDOSÍTÁSOK NYILVÁNTARTÁSA

Sorszám	Kiadmányozás jellege	Hatálybalépés dátuma
1.	Eredeti kiadás	2016. március xx.

Törvényi megfelelés: 2015. évi CXLIII. tv.	Hatálybaléptetés: xxx/2016. (xx.xx.) határozat
Verziószám: V.1.0	Azonosító: KSZ-001-SZÁNTÓD/2016-01/03.29
Készítette: Magyar Közbeszerzési és Elektronikus Beszerzési Zrt.	

SZÁNTÓD KÖZSÉG ÖNKORMÁNYZAT KÖZBESZERZÉSI SZABÁLYZATA	
--	--

JOGSZABÁLYI KÖRNYEZET

2015. évi CXLI. törvény	A közbeszerzésről
307/2015 (X.27.) Korm. rendelet	A közszolgáltatók közbeszerzéseire vonatkozó sajátos közbeszerzési szabályokról
308/2015 (X.27.) Korm. rendelet	A közbeszerzési eljárás eredményeként megkötött szerződések teljesítésének és módosításának Közbeszerzési Hatóság által végzett ellenőrzéséről
310/2015 (X.28.) Korm. rendelet	A tervpályázati eljárásokról
320/2015 (X.30.) Korm. rendelet	A közbeszerzések központi ellenőrzéséről és engedélyezéséről
321/2015 (X.30.) Korm. rendelet	A közbeszerzési eljárásokban az alkalmasság és a kizáró okok igazolásának, valamint a közbeszerzési műszaki leírás meghatározásának módjáról
322/2015 (X.30.) Korm. rendelet	Az építési beruházások, valamint az építési beruházásokhoz kapcsolódó tervezői és mérnöki szolgáltatások közbeszerzésének részletes szabályairól
323/2015 (X.30.) Korm. rendelet	Az egyes közbeszerzési tárgyú kormányrendeletek módosításáról
324/2015 (X.30.) Korm. rendelet	A védelem terén alapvető biztonsági érdeket érintő, kifejezetten katonai, rendvédelmi, rendészeti célokra szánt áruk beszerzésére, illetőleg szolgáltatások megrendelésére vonatkozó sajátos szabályokról szóló 228/2004. VII. 30.) Korm. rendelet módosításáról.
44/2015 (XI.2.) MvM rendelet	A közbeszerzési és tervpályázati hirdetmények feladásának, ellenőrzésének és közzétételének szabályairól, a hirdetmények mintáiról és egyes tartalmi elemeiről, valamint az éves statisztikai összefoglalóról
46/2015 (XI.2.) MvM rendelet	A Közbeszerzési Döntőbizottság eljárásáért fizetendő igazgatási szolgáltatási díjról

Törvényi megfelelés: 2015. évi CXLI. tv.	Hatálybaléptetés: xxx/2016. (xx.xx.) határozat
Verziószám: V.1.0	Azonosító: KSZ-001-SZÁNTÓD/2016-01/03.29
Készítette: Magyar Közbeszerzési és Elektronikus Beszerzési Zrt.	

SZÁNTÓD KÖZSÉG ÖNKORMÁNYZAT KÖZBESZERZÉSI SZABÁLYZATA
--

PREAMBULUM

Szántód Község Önkormányzata (továbbiakban: Ajánlatkérő) a közpénzek ésszerű felhasználása átláthatóságának és széles körű nyilvános ellenőrizhetőségének megteremtése, továbbá a közbeszerzések során a verseny tisztaságának biztosítása érdekében, a közbeszerzésekről szóló 2015. évi CXVIII. törvény (továbbiakban: Kbt.) 27. §-ában meghatározott kötelezettségének eleget téve a közbeszerzési eljárások előkészítésével, lefolytatásával kapcsolatos tevékenységről, valamint a felelősségi rendről az alábbi szabályzatot alkotja.

I. ÉRTELMEZŐ RENDELKEZÉSEK

- 1) A közbeszerzési szabályzat hatálya kiterjed Szántód Község Önkormányzatára.
- 2) Ajánlatkérő megnevezése: Szántód Község Önkormányzata
- 3) A Szabályzat hatálya alá tartozó beszerzések: A közbeszerzés tárgya árubeszerzés, építési beruházás, építési koncesszió, illetőleg szolgáltatás megrendelése és szolgáltatási koncesszió.

II. SZABÁLYZAT CÉLJA

Meghatározza Ajánlatkérő közbeszerzési eljárásai előkészítésének, lefolytatásának, belső ellenőrzésének felelősségi rendjét, a nevében eljáró illetve az eljárásba bevont személyek, valamint szervezetek felelősségi körét és az eljárások dokumentálási rendjét, összhangban a vonatkozó jogszabályokkal.

Ennek körében különösen meghatározza az eljárás során hozott döntésekért felelős személyt, személyeket, illetve testületeket.

III. SZABÁLYZAT HATÁLYA

A Közbeszerzési Szabályzat Ajánlatkérő Kbt. hatálya alá tartozó árubeszerzéseire, szolgáltatás megrendeléseire, építési beruházásaira, valamint építési és szolgáltatási koncesszióira (továbbiakban együttesen: közbeszerzéseire) terjed ki.

IV. KÖZBESZERZÉSI ÉRTÉKHATÁROK

E szabályzat hatálya alá tartozó közbeszerzések vonatkozásában az értékhatárokat a hatályos közbeszerzési törvény, a hatályos költségvetési törvény, valamint a Közbeszerzési Hatóság erre vonatkozó tájékoztatója határozza meg.

Ennek megfelelően Ajánlatkérő által lefolytatott közbeszerzési eljárások nemzeti értékhatárokat elérő értékű közbeszerzések vagy közösségi értékhatárokat elérő értékű közbeszerzések lehetnek.

Törvényi megfelelés: 2015. évi CXLI. tv.	Hatálybaléptetés: xxx/2016. (xx.xx.) határozat
Verziószám: V.1.0	Azonosító: KSZ-001-SZÁNTÓD/2016-01/03.29
Készítette: Magyar Közbeszerzési és Elektronikus Beszerzési Zrt.	

SZÁNTÓD KÖZSÉG ÖNKORMÁNYZAT
KÖZBESZERZÉSI SZABÁLYZATA

- 1) A nemzeti értékhatárokat a mindenkor hatályos költségvetési törvény határozza meg, amely szerint ezek jelen szabályzat hatálya alatt:

árubeszerzés esetén	8 millió forint
szolgáltatás megrendelése esetében	8 millió forint
szolgáltatási koncesszió esetében	25 millió forint
építési beruházás esetében	15 millió forint
építési koncesszió esetében	100 millió forint

- 2) Hirdetmény közzététele nélküli meghívásos eljárás indítható (minimum 4 ajánlattevő egyidejű felkérése mellett) a Kbt. 115.§ alapján, az alábbi becsült értékek esetében:

árubeszerzés esetén	8 – 18 millió forintot el nem éri érték között
szolgáltatás megrendelése esetében	8 – 18 millió forintot el nem éri érték között
építési beruházás esetében	15 – 100 millió forintot el nem éri érték között

- 3) Összefoglalóval meghirdetett nemzeti eljárás indítható a Kbt. 113.§ alapján, az alábbi becsült értékek esetében:

árubeszerzés esetén	18 mFt – 60.690.330 forintot el nem éri érték
szolgáltatás megrendelése esetében	18 mFt – 60.690.330 forintot el nem éri érték
építési beruházás esetében	100 mFt – 500 millió forintot el nem éri érték

- 4) A közösségi értékhatárokat a közösségi közbeszerzési irányelvek határozzák meg oly módon, hogy azok értéke euróban kerül meghatározásra. Az euróban meghatározott értékhatárok forintban kifejezett értékét minden évben a Közbeszerzési Hatóság Elnökének tájékoztatója határozza meg. Amennyiben ajánlatkérő a Kbt. 5. § (1) bekezdés c) pontja szerint minősül, úgy az értékhatár:

Törvényi megfelelés: 2015. évi CXLIII. tv.	Hatálybaléptetés: xxx/2016. (xx.xx.) határozat
Verziószám: V.1.0	Azonosító: KSZ-001-SZÁNTÓD/2016-01/03.29
Készítette: Magyar Közbeszerzési és Elektronikus Beszerzési Zrt.	

SZÁNTÓD KÖZSÉG ÖNKORMÁNYZAT KÖZBESZERZÉSI SZABÁLYZATA	
--	--

árubeszerzés esetén	200.000 euró, melynek forintban kifejezett értéke 60.690.330 Ft;
szolgáltatás megrendelése esetében	200.000 euró, melynek forintban kifejezett értéke 60.690.330 Ft;
építési beruházás esetében	5.000.000 euró, melynek forintban kifejezett értéke 1.520.483.340 Ft.

V. KÖZBESZERZÉS ÉRTÉKÉNEK MEGHATÁROZÁSA

- 1) Ajánlatkérő köteles a közbeszerzési eljárást – a beszerzés tárgyára és becsült értékére tekintettel – megfelelő alapossggal előkészíteni. Ajánlatkérő által rendelkezésre bocsátott közbeszerzési dokumentumoknak biztosítaniuk kell, hogy az eljárásban a gazdasági szereplők képesek legyenek műszakilag megfelelő, fizikailag megvalósítható és gazdasági szempontból reális ajánlatot adni. Ajánlatkérőnek már a közbeszerzési eljárás előkészítése során törekednie kell a magas minőségű teljesítés feltételeinek biztosítására, a környezet – beszerzés tárgyára tekintettel biztosítható – védelmére és a fenntarthatósági szempontok figyelembevételére, valamint a beszerzés tárgyát érintő szerződésmódosítások megelőzésére. Ajánlatkérő alkalmazhatja az értékelemzés módszerét is.
- 2) Ajánlatkérő az 1) pontban meghatározott felelősségi körében köteles a becsült érték meghatározása céljából külön vizsgálatot végezni és annak eredményét dokumentálni. A vizsgálat során az ajánlatkérő objektív alapú módszereket alkalmazhat. Ilyen módszerek különösen:
 - a) a beszerzés tárgyára vonatkozó indikatív ajánlatok bekérése,
 - b) a beszerzés tárgyára vonatkozó, arra szakosodott szervezetek által végzett piackutatás,
 - c) igazságügyi szakértő igénybe vétele,
 - d) szakmai kamarák által ajánlott díjszabások,
 - e) szakmai kamarák által előállított és karbantartott, megvalósítási értéken alapuló, részletes építési adatbázis,
 - f) a Közbeszerzési Hatóság által kiadott árstatisztika,
 - g) az ajánlatkérő korábbi, hasonló tárgyra irányuló szerződéseinek elemzése.

VI. AZ ELJÁRÁS ELŐKÉSZÍTÉSÉNEK ÉS LEZÁRÁSÁNAK SPECIÁLIS SZABÁLYAI

- 1) Építési beruházások esetében az eljárás csak a külön jogszabályban meghatározott követelményeknek megfelelő tervek birtokában indítható meg. Külön jogszabályban foglalt esetekben Ajánlatkérőnek tervellenőrzésről és tervezői művezetésről is gondoskodnia kell.

Törvényi megfelelés: 2015. évi CXLI. tv.	Hatálybaléptetés: xxx/2016. (xx.xx.) határozat
Verziószám: V.1.0	Azonosító: KSZ-001-SZÁNTÓD/2016-01/03.29
Készítette: Magyar Közbeszerzési és Elektronikus Beszerzési Zrt.	

SZÁNTÓD KÖZSÉG ÖNKORMÁNYZAT

KÖZBESZERZÉSI SZABÁLYZATA

- 2) A közbeszerzési eljárás megindítása előtt Ajánlatkérő független szakértőkkel, hatóságokkal, illetve piaci résztvevőkkel előzetes piaci konzultációkat folytathat a közbeszerzési eljárás előkészítése, valamint a gazdasági szereplők – tervezett beszerzésre és annak követelményeire vonatkozó – tájékoztatása érdekében.
Az ajánlatkérő köteles minden szükséges intézkedést – különösen a releváns információk közlését a közbeszerzési dokumentumokban, valamint a megfelelő ajánlattételi határidő meghatározását – megtenni a verseny tisztaságára, a gazdasági szereplők esélyegyenlőségére és egyenlő elbánására vonatkozó alapelvek érvényesülése érdekében.
- 3) Ajánlatkérő köteles meghatározni a közbeszerzési eljárásai előkészítésének, lefolytatásának, belső ellenőrzésének felelősségi rendjét, a nevében eljáró, illetve az eljárásba bevont személyek, valamint szervezetek felelősségi körét és a közbeszerzési eljárásai dokumentálási rendjét, összhangban a vonatkozó jogszabályokkal. Ennek körében különösen meg kell határozni az eljárás során hozott döntésekért felelős személyt, személyeket, vagy testületeket.
- 4) A közbeszerzési eljárás előkészítése, a felhívás és a közbeszerzési dokumentumok elkészítése, valamint az ajánlatok értékelése során és az eljárás más szakaszában Ajánlatkérő nevében eljáró, illetve az eljárásba bevont személyeknek és szervezeteknek együttesen rendelkezniük kell a közbeszerzés tárgya szerinti szakmai, közbeszerzési, jogi és pénzügyi szakértelemmel.
- 5) A részben vagy egészben európai uniós forrásból megvalósuló, valamint árubeszerzés és szolgáltatás megrendelése esetén az uniós értékhatárt meghaladó, építési beruházás esetén az ötszázmillió forintot meghaladó értékű közbeszerzési eljárásba az ajánlatkérő köteles felelős akkreditált közbeszerzési szaktanácsadót bevonni.
- 6) Ajánlatkérő a 4) pontban meghatározott szakértelemmel együttesen rendelkező, legalább háromtagú bírálóbizottságot köteles létrehozni az ajánlatoknak – szükség esetén a hiánypótlás, felvilágosítás vagy indokolás megadását követő – e törvény szerinti elbírálására és értékelésére. A bírálóbizottság írásbeli szakvéleményt és döntési javaslatot készít az eljárást lezáró döntést meghozó személy vagy testület részére. A bírálóbizottsági munkáról jegyzőkönyvet kell készíteni, amelynek részét képezhetik a tagok indokolással ellátott bírálati lapjai.
- 7) Ajánlatkérő nevében az eljárást lezáró döntést meghozó személy nem lehet a bírálóbizottság tagja.
- 8) Testületi döntéshozatal esetén a döntéshozó kizárólag tanácskozási joggal rendelkező személyt delegálhat a bírálóbizottságba.
- 9) Testületi döntéshozatal esetében név szerinti szavazást kell alkalmazni.

VII. ÖSSZEFÉRHETETLENSÉG

Törvényi megfelelés: 2015. évi CXLI. tv.	Hatálybaléptetés: xxx/2016. (xx.xx.) határozat
Verziószám: V.1.0	Azonosító: K SZ-001-SZÁNTÓD/2016-01/03.29
Készítette: Magyar Közbeszerzési és Elektronikus Beszerzési Zrt.	

SZÁNTÓD KÖZSÉG ÖNKORMÁNYZAT KÖZBESZERZÉSI SZABÁLYZATA
--

- 1) Ajánlatkérő köteles minden szükséges intézkedést megtenni annak érdekében, hogy elkerülje az összeférhetetlenséget és a verseny tisztaságának sérelmét eredményező helyzetek kialakulását.
- 2) Összeférhetetlen és nem vehet részt az eljárás előkészítésében és lefolytatásában Ajánlatkérő nevében olyan személy vagy szervezet, amely funkcióinak pártatlan és tárgyilagos gyakorlására bármely okból, így különösen gazdasági vagy más érdek vagy az eljárásban részt vevő gazdasági szereplővel fennálló más közös érdek miatt nem képes.
- 3) Ajánlatkérő nevében eljáró és az ajánlatkérő által az eljárással vagy annak előkészítésével kapcsolatos tevékenységbe bevont személy vagy szervezet írásban köteles nyilatkozni arról, hogy vele szemben fennáll-e a jelen pont szerinti összeférhetetlenség.

VIII. A KÖZBESZERZÉSEK TERVEZÉSE ÉS ÖSSZEGEZÉSE, A KÖZBESZERZÉSI TERV

- 1) Ajánlatkérő az elfogadott költségvetési rendelete alapján a Kbt. 42.§. (1) bekezdésben foglaltak alapján, a költségvetési év elején, legkésőbb március 31-ig éves összesített közbeszerzési tervet készít, amelyet Ajánlatkérő erre feljogosított szervezete vagy személye fogad el.
- 2) A közbeszerzési tervet Ajánlatkérőnek legalább öt évig meg kell őriznie. A közbeszerzési terv nyilvános.
- 3) Ajánlatkérő köteles a Közbeszerzési Hatóság által működtetett Közbeszerzési Adatbázisban – amennyiben a Közbeszerzési Adatbázisban való közzététel nem lehetséges, a saját vagy a fenntartója honlapján – közzétenni a közbeszerzési tervet, valamint annak módosítását az elfogadást követően haladéktalanul.
- 4) A közbeszerzési terv elkészítése előtt Ajánlatkérő indíthat közbeszerzési eljárást, amelyet a tervben szintén megfelelően szerepeltetni kell.
- 5) A közbeszerzési terv nem vonja maga után az abban megadott közbeszerzésre vonatkozó eljárás lefolytatásának kötelezettségét. Ajánlatkérő továbbá a közbeszerzési tervben nem szereplő közbeszerzésre vagy a tervben foglaltakhoz képest módosított közbeszerzésre vonatkozó eljárást is lefolytathatja, ha az általa előre nem látható okból előállt közbeszerzési igény vagy egyéb változás merült fel. Ezekben az esetekben a közbeszerzési tervet módosítani kell az ilyen igény vagy egyéb változás felmerülésekor, megadva a módosítás indokát is.
- 6) A tárgyévben lefolytatott közbeszerzési eljárásokról a 44/2015 (XI.2.) MvM rendelet 40.§ szerint éves statisztikai összegzést kell készíteni, melyet legkésőbb a tárgyévét követő év május 31. napjáig közzé kell tenni a Közbeszerzési Hatóság által működtetett közbeszerzési adatbázisban.

Törvényi megfelelés: 2015. évi CXLI. tv.	Hatálybaléptetés: xxx/2016. (xx.xx.) határozat
Verziószám: V.1.0	Azonosító: KSZ-001-SZÁNTÓD/2016-01/03.29
Készítette: Magyar Közbeszerzési és Elektronikus Beszerzési Zrt.	

SZÁNTÓD KÖZSÉG ÖNKORMÁNYZAT KÖZBESZERZÉSI SZABÁLYZATA
--

IX. A KÖZBESZERZÉS NYILVÁNOSSÁGÁNAK BIZTOSÍTÁSA

- 1) Ajánlatkérő köteles a Közbeszerzési Hatóság által működtetett Közbeszerzési Adatbázisban – amennyiben a Közbeszerzési Adatbázisban való közzététel nem lehetséges, a saját vagy a fenntartója honlapján – közzétenni
 - a) a közbeszerzési tervet, valamint annak módosítását az elfogadást követően haladéktalanul;
 - b) az előzetes vitarendezéssel kapcsolatos a Kbt. 80. § (2) bekezdése szerinti adatokat az előzetes vitarendezési kérelem kézhezvételét követően haladéktalanul;
 - c) a Kbt. 9. § (1) bekezdés h)–i) pontjának, valamint a Kbt. 12. § (1)–(5) bekezdésének alkalmazásával megkötött szerződéseket a szerződéskötést követően haladéktalanul;
 - d) a közbeszerzési eljárás alapján megkötött szerződéseket a szerződéskötést követően haladéktalanul;
 - e) a részvételi jelentkezések és az ajánlatok elbírálásáról szóló összegezést, a részvételre jelentkezőknek vagy az ajánlattevőknek való megküldéssel egyidejűleg;
 - f) a szerződés teljesítésére vonatkozó következő adatokat:
 - hivatkozást a közbeszerzési eljárást megindító hirdetményre (hirdetmény nélkül induló eljárások esetében felhívásra),
 - a szerződő felek megnevezését,
 - azt, hogy a teljesítés szerződés szerű volt-e,
 - a szerződés teljesítésének az ajánlatkérő által elismert időpontját,
 - továbbá az ellenszolgáltatás teljesítésének időpontját és a kifizetett ellenszolgáltatás értékét a szerződés mindegyik fél – támogatásból megvalósuló közbeszerzés esetén szállítói kifizetés során a kifizetésre köteles szervezet – által történt teljesítését követő harminc napon belül;
 - g) a külön jogszabályban meghatározott éves statisztikai összegzést az ott előírt határidőig.
- 2) Az 1) pont szerinti adatok közérdekből nyilvános adatok, azok nyilvánosságra hozatala üzleti titokra hivatkozással nem tagadható meg. Ettől eltérően amennyiben a felek az ajánlatot a szerződés mellékletévé teszik, az ajánlat nyilvánosságára a Kbt. 44. § alkalmazandó.
- 3) A közbeszerzési tervnek honlapon történő közzététel esetén a tárgyétvet követő évre vonatkozó közbeszerzési terv honlapon történő közzétételéig kell elérhetőnek lennie.
- 4) Az 1) pont b) és f)–g) pontja szerinti adatot, információt, dokumentumot Ajánlatkérő honlapon történő közzététel esetén legalább a Kbt. 46. § (2) bekezdésében meghatározott időtartamra köteles elérhetővé tenni.
- 5) Az 1) pont c)–d) pontja szerinti szerződéseket az ajánlatkérő honlapon történő közzététel esetén legalább a teljesítéstől számított öt évig köteles elérhetővé tenni.
- 6) Az 1) pont f) pontja szerinti tájékoztatást az egy évnél hosszabb vagy határozatlan időre kötött szerződés esetében a szerződés megkötésétől számítva évenként kell aktualizálni.

Törvényi megfeleléség: 2015. évi CXLIII. tv.	Hatálybaléptetés: xxx/2016. (xx.xx.) határozat
Verziószám: V.1.0	Azonosító: K SZ-001-SZÁNTÓD/2016-01/03.29
Készítette: Magyar Közbeszerzési és Elektronikus Beszerzési Zrt.	

SZÁNTÓD KÖZSÉG ÖNKORMÁNYZAT KÖZBESZERZÉSI SZABÁLYZATA
--

X. BÍRÁLÓBIZOTTSÁG

- 1) A Bírálóbizottság feladata a közbeszerzési eljárás adminisztratív feladatainak ellátása, előkészítése, lefolytatása, döntési javaslat megfogalmazása a Döntéshozó részére.
- 2) A Bírálóbizottságnak összességében a közbeszerzés tárgya szerinti szakértelemmel, pénzügyi szakértelemmel és jogi-közbeszerzési szakértelemmel rendelkező szakemberekből kell állnia.
- 3) Erre irányuló felkérés alapján a Bírálóbizottság tagja lehet megbízási szerződés alapján szaktanácsadó.
- 4) A részben vagy egészben európai uniós forrásból megvalósuló, valamint árubeszerzés és szolgáltatás megrendelése esetén az uniós értékhatárt meghaladó, építési beruházás esetén az ötszázmillió forintot meghaladó értékű közbeszerzési eljárásba Ajánlatkérő részéről bevonni kívánt felelős akkreditált közbeszerzési szaktanácsadót az eljárás előkészítésébe és lebonyolításába is be kell vonni, a szaktanácsadó a bírálóbizottság tagja.
- 5) A Bírálóbizottság munkáját kizárólag szakmai alapon köteles teljesíteni, szakvéleményét meghozni.
- 6) A Bírálóbizottság hivatalosan az alakuló gyűlésen kezdi meg munkáját. Kiválasztják a beszerzés tárgyának és értékének megfelelő fajtájú eljárást. Elkészítik a közbeszerzési eljárást megindító ajánlattételi felhívást, illetve ajánlati vagy részvételi felhívás hirdetményét, valamint amikor a Kbt. ezt kötelezővé teszi, akkor az ajánlati/részvételi dokumentációt.
- 7) A Bírálóbizottság akkor határozatképes, ha a tagok több mint fele jelen van. A Bírálóbizottság döntéseit egyszerű szótöbbséggel hozza. Szavazategyenlőség esetén a Bírálóbizottság elnökének szavazata dönt. A Bírálóbizottság tagjai kizárólag igennel, vagy nemmel szavazhatnak.
- 8) Amennyiben Ajánlatkérő részéről megtörténik az ajánlati/részvételi felhívás elfogadása, úgy azt a szaktanácsadó, illetve annak hiányában a Jegyző által kijelölt személy elektronikus formában küldi meg, közvetlen ajánlattételi felhívással induló eljárások esetében az ajánlattevők, hirdetménnyel induló eljárások esetében a Közbeszerzési Hatóság részére.
- 9) Az ajánlattételi illetve részvételi határidő lejártának időpontjában, az ajánlatokat illetve részvételi jelentkezéseket a Bírálóbizottság elnöke vagy a szaktanácsadó felbontja, a Kbt-ben meghatározott információkat, adatokat felolvasáskor ismerteti.
- 10) A határidő után beérkezett ajánlat vagy részvételi jelentkezés csomagolása az ajánlattevő, illetve részvételre jelentkező személyének megállapítása céljából bontható fel, amelyről külön jegyzőkönyvet kell felvenni.

Törvényi megfelelés: 2015. évi CXLI. tv.	Hatálybaléptetés: xxx/2016. (xx.xx.) határozat
Verziószám: V.1.0	Azonosító: KSZ-001-SZÁNTÓD/2016-01/03.29
Készítette: Magyar Közbeszerzési és Elektronikus Beszerzési Zrt.	

SZÁNTÓD KÖZSÉG ÖNKORMÁNYZAT KÖZBESZERZÉSI SZABÁLYZATA
--

- 11) A Bírálóbizottság elnöke vagy a szaktanácsadó az ajánlatok - tárgyalásos eljárásban a végleges ajánlatok - bontásának megkezdésekor, az ajánlatok felbontása előtt közvetlenül ismerteti az eljáráshoz kapcsolódó becsült értéket, valamint a szerződés teljesítéséhez rendelkezésre álló anyagi fedezet összegét.
- 12) A beérkezett ajánlatok illetve részvételi jelentkezések felbontásáról és ismertetéséről, az érvénytelen ajánlatokról és a kizárt ajánlattevőkről jegyzőkönyvet kell készíteni.
- 13) A jegyzőkönyvet a törvényben meghatározott határidők figyelembe vételével kell megküldeni az érdekeltek részére, szükség esetén, az ajánlati felhívásban foglaltak alapján, figyelemmel az előírtak alapján hiánypótlást lehet elrendelni.
- 14) A Bírálóbizottság Ajánlatkérő nevében köteles írásbeli felvilágosítást kérni az ajánlattevőtől – a többi ajánlattevő egyidejű értesítése mellett –, ha nem egyértelmű kijelentéseket tartalmaz az ajánlata.
- 15) Bírálóbizottság az értékelés szempontjából lényeges ajánlati elemek tartalmát megalapozó adatokat, valamint indokolást köteles írásban kérni és erről a kérésről a többi ajánlattevőt egyidejűleg, írásban értesíteni, ha az ajánlat a megkötni tervezett szerződés tárgyára figyelemmel aránytalanul alacsony árat tartalmaz bármely olyan, az ellenszolgáltatásra vonatkozó összeg tekintetében, amely önállóan értékelésre kerül.
- 16) Ha az ajánlatnak az értékelési részszerpontok szerinti valamelyik tartalmi eleme lehetetlennek vagy túlzottan magas vagy alacsony mértékűnek, illetve kirívóan aránytalanul értékelt kötelezettségvállalást tartalmaz, a Bírálóbizottság az érintett ajánlati elemekre vonatkozó adatokat, valamint indokolást köteles írásban kérni. Erről a kérésről a többi ajánlattevőt egyidejűleg, írásban értesíteni kell.
- 17) Az ajánlatban szereplő nyilvánvaló számítási hibát a Bírálóbizottság Ajánlatkérő nevében köteles kijavítani úgy, hogy a közbeszerzés tárgya elemeinek tételesen meghatározott értékeit (az alapadatokat) alapul véve számítja ki az összesített ellenértéket vagy más - az ajánlatban megtalálható számításon alapuló - adatot. A számítási hiba javításáról ajánlatkérő köteles az összes ajánlattevőt egy időben, haladéktalanul és írásban értesíteni.
- 18) A Bírálóbizottság írásbeli szakvélemény készítésével segíti, de nem kötelezi a döntéshozót. Az írásbeli szakvélemény tartalmazza a beérkezett ajánlatok összehasonlítására vonatkozó adatokat, (az összességében legelőnyösebb ajánlat kiválasztása esetén valamennyi részszerpont vonatkozásában), az ajánlati felhívásban meghatározott pontozási rendszer alkalmazása során adott pontszámokat, illetve az egyes pontszámokra vonatkozó részletes szakmai indokokat.
- 19) Az írásbeli szakvélemény készítésével párhuzamosan a Bírálóbizottság ún. döntés-előkészítési jegyzőkönyvben tesz javaslatot a nyertes ajánlattevőre, illetve adott esetben a második legkedvezőbb ajánlatot tett ajánlattevő személyének meghatározására.

Törvényi megfelelés: 2015. évi CXLI. tv.	Hatálybaléptetés: xxx/2016. (xx.xx.) határozat
Verziószám: V.1.0	Azonosító: KSZ-001-SZÁNTÓD/2016-01/03.29
Készítette: Magyar Közbeszerzési és Elektronikus Beszerzési Zrt.	

SZÁNTÓD KÖZSÉG ÖNKORMÁNYZAT KÖZBESZERZÉSI SZABÁLYZATA
--

- 20) Amennyiben Ajánlatkérő külső lebonyolító személyt illetve szervezetet bíz meg az eljárás lefolytatására, akkor a Bírálóbizottság közbeszerzési szakértelemmel rendelkező tagjának feladatait a lebonyolító személy illetve szervezet a megbízási szerződése alapján köteles elvégezni.

XI. A KÖZBESZERZÉSI ELJÁRÁS MEGINDÍTÁSA ÉS LEFOLYTATÁSA

- 1) Az összesített éves közbeszerzési tervben szereplő közbeszerzési eljárás megindításáról Ajánlatkérő erre feljogosított szervezete vagy személye dönt.
- 2) A közbeszerzési eljárás megindítása a belső felelősségi rend kiadmányozásával történik.
- 3) A belső felelősségi rendben az alábbiakat kell meghatározni:
 - a) a beszerzés tárgya;
 - b) az eljárás típusa;
 - c) a Bírálóbizottsági tagok kijelölése;
 - d) a beszerzéshez pénzügyi fedezetet biztosító személy megjelölése;
 - e) a Bírálóbizottság javaslata alapján a döntést meghozó megjelölése;
 - f) az eljárás becsült értéke;
 - g) a rendelkezésre álló anyagi fedezet mértéke;
 - h) hirdetmény nélkül induló eljárástípus esetén a jogszabályban előírt minimum számú (vagy ennél több) felkérni kívánt ajánlattevő megnevezése
- 4) Az eljárás megindítása az alkalmazott eljárásrendnek megfelelően az alábbiak szerint történik:
 - a) az ajánlattételi felhívás közvetlen megküldése a kijelölt ajánlattevők részére;
 - b) összefoglalóval meghirdetett nemzeti eljárás esetén annak megküldése a Közbeszerzési Hatóság részére;
 - c) felhívással induló nyílt eljárás esetén az ajánlattételi felhívás feladása a Közbeszerzési Értesítőbe illetve a TED-be.
- 5) A Bírálóbizottság elnökének, szaktanácsadó alkalmazása esetén a szaktanácsadónak a megbízási szerződésben meghatározottak szerint a feladata:
 - a) hirdetmények, ajánlati felhívások elkészítése,
 - b) dokumentáció elkészítése, annak rendelkezésre bocsátása,
 - c) kiegészítő tájékoztatás igénylése esetén annak megadása, az ajánlattevők részére történő megküldése.
- 6) A közbeszerzéssel kapcsolatos hirdetmény, felhívás határidőben történő feladásáról, közzétételéről - igazolható módon - a Bírálóbizottság elnöke, szaktanácsadó alkalmazása esetén a szaktanácsadó gondoskodik. A hirdetmények megküldésének és közzétételének részletes szabályairól, valamint a hirdetmények mintáiról külön jogszabály rendelkezik.
- 7) Ajánlatkérő az eljárásban való részvételt, ajánlati biztosíték adásához kötheti, mely összegének megállapítása a Bírálóbizottság feladata.

Törvényi megfelelés: 2015. évi CXLI. tv.	Hatálybaléptetés: xxx/2016. (xx.xx.) határozat
Verziószám: V.1.0	Azonosító: KSZ-001-SZÁNTÓD/2016-01/03.29
Készítette: Magyar Közbeszerzési és Elektronikus Beszerzési Zrt.	

SZÁNTÓD KÖZSÉG ÖNKORMÁNYZAT KÖZBESZERZÉSI SZABÁLYZATA
--

- 8) Hirdetmény közzététele nélküli eljárás esetén a Bírálóbizottság minimum a jogszabályban előírt számú ajánlattevőt köteles az ajánlattételre felhívni.
A felkérni kívánt ajánlattevők megjelölése Ajánlatkérő által erre kijelölt szervezetének vagy személyének hatáskörébe tartozik.
- 9) Meghívásos eljárás esetén a felkérni kívánt ajánlattevőket úgy kell kijelölni, hogy azok az eljárásban előírt alkalmassági feltételek, illetve a szerződés teljesítésére várhatóan alkalmasak legyenek. Ennek megítélése a felkérni kívánt ajánlattevők kijelölésére jogosult szervezet vagy személy hatáskörébe tartozik.
- 10) Az ajánlattételre felhívandó gazdasági szereplők kiválasztásakor az egyenlő bánásmód elvének megfelelően és lehetőleg a mikro-, kis- vagy középvállalkozások részvételét biztosítva kell eljárni Ajánlatkérőnek.
- 11) Az ajánlatok, részvételi jelentkezések személyesen történő benyújtása esetén a Bírálóbizottság elnöke átvételi elismervényt állít ki, mely tartalmazza az átadó, átvető nevét, az ajánlat, részvételi jelentkezés átadás-átvételének időpontját (év, hó, nap, óra, perc).
- 12) A beérkezett ajánlatokat, részvételi jelentkezéseket az ajánlattételi, részvételi határidő lejártáig a hivatali helyiség erre kijelölt zárható helyén kell őrizni. Amennyiben az ajánlatok beérkeztetése az erre kijelölt szaktanácsadó feladata, úgy a megőrzésről neki kell gondoskodnia.
- 13) Az ajánlatok, részvételi jelentkezések bontási eljárását az ajánlattételi, részvételi határidő lejártának időpontjában a Bírálóbizottság elnöke, szaktanácsadó alkalmazása esetén a szaktanácsadó, a Kbt. által meghatározott személyek jelenlétében folytatja le.
- 14) Az ajánlatok, részvételi jelentkezések felbontásáról és ismertetéséről szóló jegyzőkönyv elkészítése és ajánlattevők, illetve részvételre jelentkezők részére történő igazolható módon való átadása, megküldése a Bírálóbizottság elnöke, illetve a szaktanácsadó feladata.
- 15) A jegyzőkönyv az ajánlatkérő részére, továbbá az ajánlattevők, részvételre jelentkezők száma szerinti eredeti példányban készül, melyet a Bírálóbizottság elnöke és a Bírálóbizottság erre kijelölt tagja, illetve a szaktanácsadó aláírásával lát el.
- 16) Tárgyalásos eljárás esetén a tárgyalásról készített jegyzőkönyv mellékletét képező jelenléti ívet a tárgyaláson megjelent ajánlattevők is aláírják.
- 17) Az ajánlatok, részvételi jelentkezések elbírálásának szakmai előkészítését lezáró írásbeli szakvéleményt és a döntési javaslatot a Bírálóbizottság, szaktanácsadó alkalmazása esetén a szaktanácsadó készíti el.
- 18) A döntési javaslat előtti esetleges közbeeső intézkedések (hiánypótlás iránti intézkedés, számítási hiba javítása, felvilágosítás kérés, aránytalanul alacsonynak értékelt ellenszolgáltatás

Törvényi megfeleléség: 2015. évi CXLI. tv.	Hatálybaléptetés: xxx/2016. (xx.xx.) határozat
Verziószám: V.1.0	Azonosító: KSZ-001-SZÁNTÓD/2016-01/03.29
Készítette: Magyar Közbeszerzési és Elektronikus Beszerzési Zrt.	

SZÁNTÓD KÖZSÉG ÖNKORMÁNYZAT KÖZBESZERZÉSI SZABÁLYZATA
--

esetén az ajánlati elemek valóságosságáról, teljesíthetőségéről történő érdeklődés) megtétele a Bírálóbizottság elnöke, szaktanácsadó alkalmazása esetén a szaktanácsadó feladata.

- 19) A hiánypótlási felhívásra, illetve egyéb intézkedésre érkezett iratok, válaszok vizsgálata a Bírálóbizottság elnöke, szaktanácsadó alkalmazása esetén a szaktanácsadó feladata.
- 20) A tárgyalásos eljárást a Bírálóbizottság elnöke, vagy az általa e feladatra kijelölt személy, illetve a szaktanácsadó folytatja le.
- 21) A Bírálóbizottság a végleges szakvélemény és az indokolással ellátott bírálati lapok alapján döntési javaslatot készít írásos formában a döntésre jogosultnak.
- 22) Amennyiben az eljárás lefolytatására felelős akkreditált közbeszerzési szaktanácsadó kerül megbízásra, úgy az a 46/2015 (XI.2.) MvM rendelet 6.§-ban előírtak alapján aláírásával és az előzetes regisztráció során kapott lajstromszámát feltüntetve pecséttel kell, hogy ellenjegyezze a közbeszerzési eljárás során legalább az alábbi dokumentumokat:
 - a) a közbeszerzési eljárást megindító felhívást és a közbeszerzési dokumentumokat;
 - b) a bontási jegyzőkönyvet;
 - c) az összegezést.

XII. A KÖZBESZERZÉSI ELJÁRÁS DOKUMENTÁLÁSA

- 1) Ajánlatkérő a Kbt. 46.§ alapján minden egyes közbeszerzési eljárását – annak előkészítésétől az eljárás alapján kötött szerződés teljesítéséig terjedően – írásban, vagy az eljárási cselekmények elektronikus gyakorlása esetén külön, e törvény felhatalmazása alapján alkotott jogszabály szerint elektronikusan köteles dokumentálni.
- 2) A közbeszerzési eljárás előkészítésével, lefolytatásával kapcsolatban keletkezett összes iratot a közbeszerzési eljárás lezárulásától, a szerződés teljesítésével kapcsolatos összes iratot a szerződés teljesítésétől számított öt évig meg kell őrizni. Ha a közbeszerzéssel kapcsolatban jogorvoslati eljárás indult, az iratokat annak – bírósági felülvizsgálat esetén a felülvizsgálat – jogerős befejezéséig, de legalább az említett öt évig kell megőrizni.
- 3) A közbeszerzési iratok megőrzéséről Ajánlatkérő által kijelölt személy köteles gondoskodni.
- 4) Ajánlatkérő köteles a Közbeszerzési Hatóság vagy jogszabályban feljogosított más szervek kérésére a közbeszerzéssel kapcsolatos iratokat megküldeni vagy részükre elektronikus úton hozzáférést biztosítani.

XIII. DÖNTÉSHOZATAL

- 1) Az eljárás lezáró döntést a Bírálóbizottság javaslata alapján Ajánlatkérő erre feljogosított szervezete vagy személye hozza meg.

Törvényi megfelelés: 2015. évi CXLI. tv.	Hatálybaléptetés: xxx/2016. (xx.xx.) határozat
Verziószám: V.1.0	Azonosító: KSZ-001-SZÁNTÓD/2016-01/03.29
Készítette: Magyar Közbeszerzési és Elektronikus Beszerzési Zrt.	

SZÁNTÓD KÖZSÉG ÖNKORMÁNYZAT KÖZBESZERZÉSI SZABÁLYZATA
--

- 2) A döntés meghozatalakor Ajánlatkérőnek figyelembe kell vennie AZ ELJÁRÁS ELŐKÉSZÍTÉSÉNEK ÉS LEZÁRÁSÁNAK SPECIÁLIS SZABÁLYAI című pontban előírtakat.

XIV. EREDMÉNYHIRDETÉS

- 1) Ajánlatkérő köteles az ajánlattevőt vagy részvételre jelentkezőt írásban tájékoztatni az eljárás vagy az eljárás részvételi szakaszának eredményéről, az eljárás eredménytelenségéről, az ajánlattevő vagy részvételre jelentkező kizárásáról, a szerződés teljesítésére való alkalmatlanságának megállapításáról, ajánlatának, illetve részvételi jelentkezésének érvénytelenné nyilvánításáról, valamint ezek részletes indokáról, az erről hozott döntést követően a lehető leghamarabb, de legkésőbb három munkanapon belül.
- 2) Ajánlatkérő az ajánlatok és a részvételi jelentkezések elbírálásának befejezésekor külön jogszabályban meghatározott minták szerint írásbeli összegezést köteles készíteni az ajánlatokról, illetve a részvételi jelentkezésekről.
- 3) Ajánlatkérő az ajánlatok elbírálásáról készített írásbeli összegezést az ajánlattevők részére történő megküldésétől számított huszadik napig egy alkalommal jogosult módosítani.
- 4) Az ajánlattevőnek az írásbeli összegzés kijavítására a nyertes ajánlat jellemzői ismertetésére irányuló kérelmét a Bírálóbizottság elnöke, illetve a szaktanácsadó - a Kbt.-ben szabályozottak szerint - teljesíti.
- 5) Az eljárás eredményéről, vagy eredménytelenségéről szóló tájékoztató közzététele a Bírálóbizottság elnökének, illetve a szaktanácsadó feladata.
- 6) Az ajánlati biztosíték visszafizetéséről a Bírálóbizottság elnöke, illetve a szaktanácsadó erre vonatkozó tájékoztatása alapján Ajánlatkérő által erre kijelölt személy gondoskodik.

XV. SZERZŐDÉSKÖTÉS

- 1) A szerződés aláírásra történő előkészítéséért a Bírálóbizottság elnöke, illetve a szaktanácsadó felel.
- 2) A szerződés aláírására az államháztartásról szóló 2011. évi CXCV. törvény rendelkezései az irányadóak.
- 3) A szerződés nem köthető meg az eljárás lezárására vonatkozóan elkészített összegzés időpontját követő, a Kbt. vonatkozó pontjaiban jelzett határidőn belül.

Törvényi megfelelés: 2015. évi CXLI. tv.	Hatálybaléptetés: xxx/2016. (xx.xx.) határozat
Verziószám: V.1.0	Azonosító: KSZ-001-SZÁNTÓD/2016-01/03.29
Készítette: Magyar Közbeszerzési és Elektronikus Beszerzési Zrt.	

SZÁNTÓD KÖZSÉG ÖNKORMÁNYZAT KÖZBESZERZÉSI SZABÁLYZATA
--

XVI. TELJESÍTÉSIGAZOLÁS

- 1) Uniós pályázati források igénybevétele esetén a teljesítésigazolást az elszámolásért felelős, Ajánlatkérő által erre kijelölt személy végzi el.
- 2) Amennyiben a pályázatból megvalósított kis és nagy értékű eszközberuházás nem Ajánlatkérő részére történik, úgy a kedvezményezett szervezet írásban nyilatkozik a teljesítés megfelelőségéről, az eszközök átvételéről és ez alapján igazolja le a beérkezett számlát az elszámolásért felelős személy.
- 3) Az írásbeli nyilatkozatnak az alábbi minimális tartalommal kell rendelkeznie:
 - a) a teljesítés alapját képező közbeszerzés tárgya,
 - b) a szerződés teljesítése szerződésszerű volt-e,
 - c) nem szerződésszerű teljesítés esetén a szerződésszegés típusa, leírása, indoka,
 - d) szerződésszegést elkövetők neve, címe,
 - e) a szerződés részteljesítése szerződésszerű volt-e,
 - f) nem szerződésszerű részteljesítés esetén a szerződésszegés típusa, leírása, indoka,
 - g) a szerződésszegést elkövetők neve, címe.

XVII. A KÖZBESZERZÉS ELLENŐRZÉSE

- 1) Ajánlatkérő közbeszerzési eljárásait Ajánlatkérő erre feljogosított szervezete vagy az erre kijelölt belső ellenőrzési feladatokat ellátó munkatárs rendszeresen ellenőrizheti, aki a Bírálóbizottság ülésén tanácskozási joggal részt vehet.

XVIII. FELELŐSÉGI RENDSZER

Közbeszerzési szabályzat elfogadása	Képviselőtestület
Közbeszerzési terv (annak módosításának) elfogadása	Képviselőtestület
Közbeszerzési terv (annak módosításának) feladása a Közbeszerzési Adatbázisba, illetve megjelentetése Ajánlatkérő honlapján	Jegyző (adott esetben közbeszerzési szaktanácsadó bevonásával)
Összesített éves statisztikai összegezés elkészítése, és feladása a Közbeszerzési Adatbázisba	Jegyző (adott esetben közbeszerzési szaktanácsadó bevonásával)
Kötelezettség vállaló	Polgármester
A beszerzéshez pénzügy fedezetet biztosító	Polgármester

Törvényi megfelelés: 2015. évi CXLI. tv.	Hatálybaléptetés: xxx/2016. (xx.xx.) határozat
Verziószám: V.1.0	Azonosító: KSZ-001-SZÁNTÓD/2016-01/03.29
Készítette: Magyar Közbeszerzési és Elektronikus Beszerzési Zrt.	

SZÁNTÓD KÖZSÉG ÖNKORMÁNYZAT
KÖZBESZERZÉSI SZABÁLYZATA

Közbeszerzési eljárás megindítására vonatkozó döntés	Képviselőtestület
Becsült érték és rendelkezésre álló anyagi fedezet megadása, az ehhez szükséges előkészítés elvégzése	Polgármester
A beszerzés tárgyára vonatkozó műszaki dokumentáció biztosítása	Polgármester
Bírálóbizottsági tagok kijelölése	Képviselőtestület
Szükség esetén az eljárásban résztvevő felelős akkreditált közbeszerzési szaktanácsadó kijelölése	Polgármester
Ajánlattételi felhívás és dokumentáció elfogadása	Képviselőtestület
Meghívásos eljárás esetén a felkérni kívánt ajánlattevők kijelölése	Képviselőtestület
Az eljárás ajánlattételi felhívásának feladása illetve megküldése a kijelölt ajánlattevők részére	Polgármester (adott esetben közbeszerzési szaktanácsadó bevonásával)
Az eljárásban az ajánlattevők részéről feltett kiegészítő tájékoztatás kérés megválaszolása ajánlattevők részére	Polgármester (adott esetben közbeszerzési szaktanácsadó bevonásával)
Az eljárás során beérkezett ajánlatok átvétele	Polgármester (adott esetben közbeszerzési szaktanácsadó bevonásával)
A beérkezett ajánlatok értékelése, bírálati jegyzőkönyv készítése	Bírálóbizottság
Az eljárásban benyújtott ajánlatok érvényességéről illetve érvénytelenségéről szóló döntés meghozatala	Képviselőtestület
Az eljárás lezárására vonatkozó döntést előkészítő jegyzőkönyv készítése	Bírálóbizottság
Az eljárást lezáró döntés meghozatala	Képviselőtestület
Az eljárás eredményeként megkötendő szerződés aláírása	Polgármester
Ajánlati biztosíték visszafizetése	Polgármester

Törvényi megfelelés: 2015. évi CXLI. tv.	Hatálybaléptetés: xxx/2016. (xx.xx.) határozat
Verziószám: V.1.0	Azonosító: KSZ-001-SZÁNTÓD/2016-01/03.29
Készítette: Magyar Közbeszerzési és Elektronikus Beszerzési Zrt.	

SZÁNTÓD KÖZSÉG ÖNKORMÁNYZAT
KÖZBESZERZÉSI SZABÁLYZATA

Teljesítésigazolás kiállítása	Polgármester
A közbeszerzési iratok jogszabályban előírt határidőig történő megőrzése	Jegyző
A közbeszerzéssel kapcsolatos belsőellenőrzési feladatok ellátása	Jegyző

XIX. ZÁRÓ RENDELKEZÉSEK

- 1) Jelen Szabályzat 2016. XXXX XXXX. napján, a xxxxxxxxxxxxxx rendelet alapján lép hatályba. Rendelkezéseit kizárólagosan csak a 2016. XXXX XXXX. után megindított eljárásokra kell alkalmazni.
- 2) Jelen szabályzat hatályba lépésének napján a xxxxxxxxxxxxxx. határozattal elfogadott közbeszerzési szabályzat hatályát veszti.

Szántód, 2016.

Vizvári Attila
polgármester

jegyző

Törvényi megfelelés: 2015. évi CXLIII. tv.	Hatálybaléptetés: xxx/2016. (xx.xx.) határozat
Verziószám: V.1.0	Azonosító: KSZ-001-SZÁNTÓD/2016-01/03.29
Készítette: Magyar Közbeszerzési és Elektronikus Beszerzési Zrt.	



SZÁNTÓD KÖZSÉG ÖNKORMÁNYZATA

8622 SZÁNTÓD, ISKOLA U. 9.



2016. ÉVI KÖZBESZERZÉSI TERVE

A közbeszerzés tárgya	CPV kód	Irányadó eljárásrend	Tervezett eljárási típus	Időbeli ütemezés		Előzetes összesített tájékoztató volt-e/lesz-e?	Megjegyzés
				Az eljárás megindításának, illetve a közbeszerzés megvalósításának tervezett időpontja	Szerződés teljesítésének várható időpontja vagy a szerződés időtartama		
I. Árbeszerzés							
-	-	-	-	-	-	-	-
II. Építési beruházás							
Útfelújítási munkálatok beszerzése Szántód Község Önkormányzata részére	45000000-7	Kbt. harmadik rész	nyílt	2016. II. negyedév	2016. II. negyedév	nem	Szántód: Kossuth, Ősz, Telep utcák felújítása Becsült érték nettó 16.535.433 Ft
III. Szolgáltatás-megrendelés							
-	-	-	-	-	-	-	-
IV. Építési koncesszió							
-	-	-	-	-	-	-	-
V. Szolgáltatási koncesszió							
-	-	-	-	-	-	-	-

A 2016. évi közbeszerzési tervet jóváhagyta Szántód Község Önkormányzat Képviselő-testülete/2016..... határozatával.

Szántód, 2016. március

Ellenjegyezte:

Vizvári Attila
polgármester



A KÖZBESZERZÉSI TERVET A MAGYAR KÖZBESZERZÉSI ÉS ELEKTRONIKUS BESZERZÉSI ZRT. KÉSZÍTETTE

WWW.MKEB-ZRT.HU

SZÁNTÓD KÖZSÉG ÖNKORMÁNYZATA
8622 Szántód, Iskola u.9. Tel., fax: 84/347-685

Írásbeli határozati javaslat

Szántód Község Képviselőtestületének
2016.április 11. napján tartandó rendkívüli ülésére

Az előterjesztés tárgya: A Szántódpusztai temető kereszt készítésére benyújtott árajánlatok elbírálása.

Határozati javaslat

**Szántód Község Önkormányzat Képviselő-testületének
/2016.(IV.11.) Kt.határozata**

Szántód Község Önkormányzat Képviselő-testülete a Szántódpusztai temető kereszt készítésére érkezett ajánlatok közül a bruttó,- Ft-os ajánlatát fogadja el. A képviselő-testület felhatalmazza a polgármestert a vállalkozói szerződés megkötésére.

Felelős: Vizvári Attila polgármester

Határidő: értelem szerint

Szántód, 2016.április 7.

**Vizvári Attila
polgármester**

Törvényességi ellenőrzésre bemutatva:

Ellenjegyezte:

.....
Dr. Kiss Pál címzetes főjegyző

Árajánlat

Impala gránit kőkereszt készítése és felállítására Szántódpuszta régi temetőjében.



Az ár tartalmazza a következőket:

- Alapanyaga sötétszütke, fényezett, egyneműen szemcsés gránit kőzet.
- Kb. 86 cm x 64 cm x 30 cm beton alapzat készítése.
- A meglévő kereszt arányaihoz hasonló lenne az új gránitkereszt, de a mostani tömör kőelemek 5 cm falvastagságúak lennének, belül üregesek. Minden elem kapna egy 5 cm vastag fedlapot.
- Az illesztések oldalra kerülnének, szemből és hátulról nem látszana illesztés.
- A kereszt legnagyobb magassága kb 2.7 méter lenne a járófelülettől.
- A rajz szerinti ezüstözött feliratozás készítése. A felirat elrendezése, betűtípus, díszkeret, szöveg még módosítható.
- A régi meglévő korpusz felületkezelése és esüst festése, rögzítése az új keresztre. A felső kereszt tömör 8 cm vastag gránitból lenne. Ebből 2 db készülne és össze lenne ragasztva, csapolva, hogy elérje a 16 cm vastagságot. Az illesztés oldalra kerülne.
- A beton alap és a felső kereszt között egy kb. 20 mm vastag és 1,5 méter hosszú rozsdamentes tömör acélrúd összeköttetés lenne csapolva a megfelelő rögzítés céljából.
- Elkészítés legkésőbbi határideje 2016. július.
- A régi meglévő kereszt elbontását az árajánlat nem tartalmazza.
- Ára 950.000.- Ft, azaz kilencszázötven ezer forint bruttó áfás számlával.

Tari József, kőfaragó vállalkozó
8636 Balatonszemes, Bem u. 4.
06 20 571 6226

Tari József

Balatonszemes, 2016. 04. 05.

BfPgmh-Titkárság-2

Feladó: "Önkormányzat Szántód" <szantod@enternet.hu>
Címzett: <titkarsag2@balatonfoldvar.hu>
Elküldve: 2016. április 7. 9:31
Melléklet: kereszt 1.jpg; kereszt 2.jpg
Tárgy: Fwd: Irázi Gábor Kereszt árajánlat

----- Továbbított üzenet -----

Tárgy: Irázi Gábor Kereszt árajánlat
Dátum: Tue, 29 Mar 2016 18:59:23 +0200
Feladó: Irázi Gábor <dodgewagon@gmail.com>
Címzett: szantod@enternet.hu

- Gránit kereszt , tömör vastag anyagból , a talapzat 5 cm vastag elemekből áll
(4 db) ezt betonnal kerül kitöltésre.

-Brown star

-Mountain pink (ebből a két fajta gránitból tudom vállalni)

- Mellékelek 2 db képet amelyen pontos méretezés látható , az ár tartalmazza a kereszt teljes kivitelezését , és a kívánt feliratot anyagába vésve.
Kívánság szerint a betűket festem.

- A kereszt teljes ára 1200000 forint

- Alanyi mentes adózó körbe tartozom így az általam kiállított számlával áfát nem lehet visszaigényelni , mivel én áfa mentes adózó vagyok.

- A munkára 5 év teljes körű garanciát vállalok

Tisztelettel: Irázi Gábor
tel. 06 30 789 9477

1	50	18	18
2	120	18	18
3	180	18	18
4	80	80	27
5	55	80	5
6	45	80	5
7	85	85	27

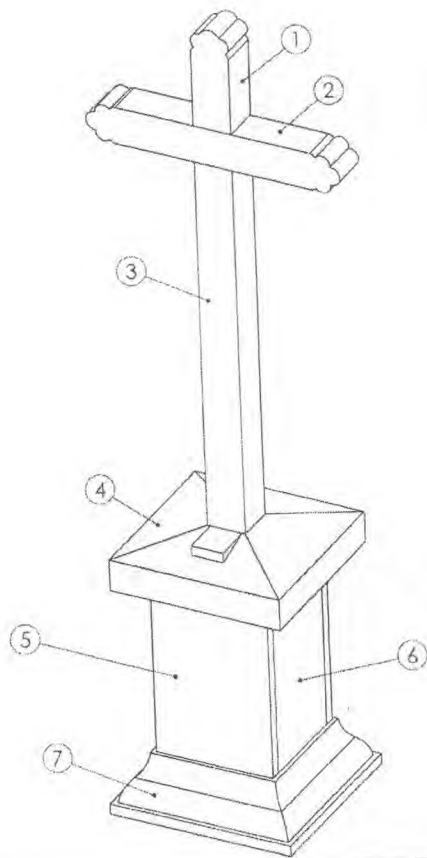

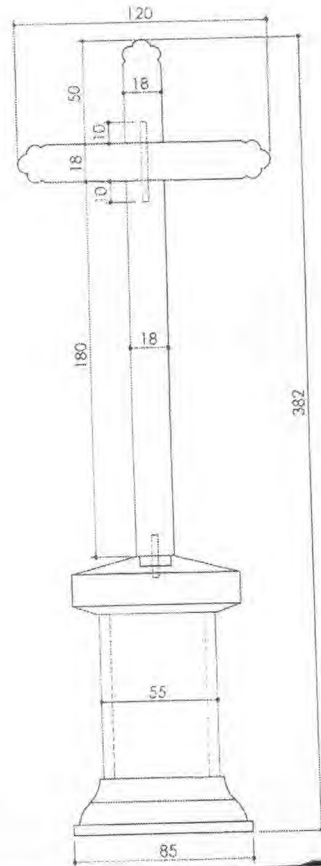
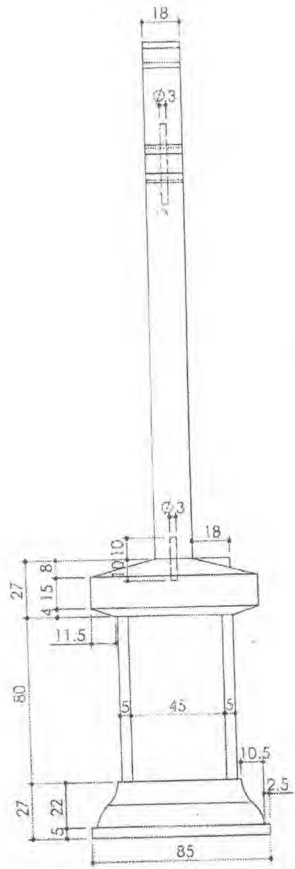
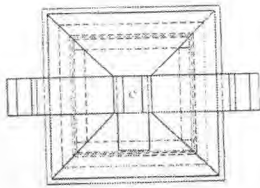
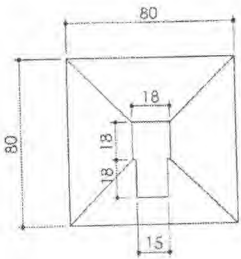

2016 ÁPR 6 6.

Tárgy: Árajánlat**Feladó:** Attila Somogyvári <atila.somogyvari@gmail.com>**Dátum:** 2016.04.06. 16:24**Címzett:** szantod@enternet.hu

Tisztelt Polgármester Úr,

Küldöm árajánlatunkat a közösen megtekintett és megbeszélt gránit emlékmű elkészítéséről 2 különböző színben. A gránit minősége ártól függetlenül teljesen egyforma. Az ár tartalmazza:

1.) Brown Star világos gránit

Emlékmű: 380.000 + áfa = 482.600

Kiszállítás +összerakás: 65.000 +áfa=82.550

Összesen: 565.150 Ft

2.) Impala sötét színű gránit

Emlékmű: 520.000+áfa =660.400

Kiszállítás + összerakás: 65.000+ áfa = 82.550

Összesen: 742.950 Ft

Árainak tartalmazzák az elkészítést, méretre vágást,kiszállítást és az összerakást is. Remélem árajánlatunk elnyeri tetszését. Ha bármilyen kérdésük van kérem hívjanak bizalommal a 70/2999888-as telefonszámon.

Tisztelettel,

Somogyvári Attila

Gránitsziget kft

ügyvezető

kiegészítő info

* Szántód *

2016 ÁPR 8.

Tárgy: emlékmű kiegészítő info

Feladó: Attila Somogyvári <atila.somogyvari@gmail.com>

Dátum: 2016.04.08. 8:16

Címzett: szantod@enternet.hu

Tisztelt Polgármester Úr,

Az általunk tegnap elküldött árajánlat tartalmazza az emlékmű műkő magjának elkészítését, valamint annak beburkolását gránittal. Az ehez tartozó járulékos kiegészítő anyagokat is (rögzítő elemek, ragasztók, stb).

Polgármester Úrral való egyeztetésünk alapján az emlékmű alapját a város dolgozói készítik. (A méreteket közösen megbeszéljük az alapozáshoz).

Amit az elküldött árajánlat nem tartalmaz, az a daruzás költsége. Ez várhatóan nagyjából 2 óra darusautó kiállást igényel. (Lehet, hogy kevesebb).

Színmintákat tudok biztosítani.

Az emlékmű mérete az eredeti emlékmű méreteivel közel vagy teljesen azonos. (Néhány centiméter lehet kisebb vagy nagyobb).

Ha bármi kérdésük felmerülne kérem hívjon bizalommal.

Tisztelettel,

Somogyvári Attila

0670/2999888

✪ Szántód ✪

2016. 04. 05.



Zamárdi Város Önkormányzata
Polgármesterétől

8621 Zamárdi, Szabadság tér 4.

Telefon: 84/348-400, 348-711.

E-mail: titkarsag@zamardi.hu

SZÁNTÓD KÖZSÉG ÖNKORMÁNYZATA
VIZVÁRI ATTILA POLGÁRMESTER ÚR
RÉSZÉRE

8622 SZÁNTÓD

Iskola utca 9.

Tisztelt Polgármester Úr,
Kedves Attila!

Zamárdi Város Önkormányzatának képviselő-testülete a 2016. február 29-i ülésén megtárgyalta a tervezett, Zamárdi és Szántód között közlekedő kisvonatra vonatkozó előterjesztést, és a mellékelt határozatot hozta.

Kérem, hogy a képviselő-testületek szintén tárgyalja meg ezt a napirendet.

Zamárdi, 2016. április 5.

Baráti üdvözlettel:



Csákovics Gyula
polgármester

KIVONAT

Zamárdi Város Önkormányzatának képviselő-testülete
2016. február 29-i ülésének jegyzőkönyvéből

61/2016. (II.29.) KT határozat:

Tárgy: Zamárdi-Szántód között közlekedő kisvonal

Zamárdi Város Önkormányzatának képviselő-testülete jóváhagyja a Zamárdi, Széplak-alsó és Szántód RÉV között közlekedő kisvonalra vonatkozó pályázat kiírását Szántód Önkormányzatával közösen, a közterület-használat ingyenes biztosításával. A képviselő-testület kéri, hogy a pályázatban szerepeljen, hogy amennyiben igény van rá, elő- és utószezonban is működjön a vállalkozás.

A képviselő-testület a közterület-használatát ingyenesen biztosítja a nyertes vállalkozó részére, illetve az üzemeltetés során a helyi vállalkozókkal együttműködési megállapodást célszerű kötnie az üzemeltetőnek.

Felelős: Csákovics Gyula polgármester

Határidő: ért. szerint

kmft

Csákovics Gyula sk. polgármester

dr. Dudás Anita sk. jegyző

Kivonat készítés:

Zamárdi, 2016. április

Bogdáné Murai Gabriella főea



Szántód Község Önkormányzat

8622 Szántód, Iskola u.9.

Tel. fax: 84/347-685

e-mail: szantod@enternet.hu

ÍRÁSBELI HATÁROZATI JAVASLAT

Szántód Község Önkormányzat Képviselő-testületének
2016.április 11 - én tartandó rendkívüli nyilvános ülésére

Tárgya: Lakossági víz- és csatornaszolgáltatás támogatására pályázat benyújtása

Döntéshozatal: Egyszerű többséggel

Tárgyalás: Nyilvános ülésen

Szántód Község Önkormányzat Képviselő-testületének

/2016.(IV.11.) Kt.határozat

Szántód Község Önkormányzatának Képviselő-testülete pályázatot nyújt be az vízgazdálkodásért felelős miniszter 2015. évi C. törvény 3. melléklet I.1. pontja szerinti pályázati kiírására lakossági víz- és csatornaszolgáltatás támogatására, az 1.a) lakossági közműves ivóvízellátás, szennyvízelvezetés és –tisztítás szolgáltatás támogatása pályázati célra.

A képviselőtestület az igényelt támogatás mértékét ... Ft összegben jelöli meg.

A képviselőtestület felhatalmazza a polgármestert, hogy a pályázathoz csatolandó, a pályázati adatlap szerinti nyilatkozatokat az önkormányzat nevében teljes körűen megtegye, és a pályázatot benyújtsa.

Felelős: Vizvári Attila polgármester

Határidő: 2016.április 21.

Szántód, 2016.április 7..

*Vizvári Attila
polgármester*

Törvényességi ellenőrzésre bemutatva:

Ellenjegyezte:

.....
Dr. Kiss Pál címzetes főjegyző

Jóváhagyom:

Egyetérttek:

Dr. Pintér Sándor
Budapest, 2016. február 16. hó

Egyetérttek:

Varga Mihály
Budapest, 2016. február 16. hó

Egyetérttek:

Balog Zoltán
Budapest, 2016. február 16. hó

Pályázati Kiírás

2016. március 1.

A vízgazdálkodásért felelős miniszter (a továbbiakban: miniszter) – nemzetgazdasági miniszterrel és az emberi erőforrások miniszterével egyetértésben – pályázatot hirdet a Magyarország 2016. évi központi költségvetéséről szóló 2015. évi C. törvény (a továbbiakban: Költségvetési törvény) 3. melléklet I. 1. pont szerinti

Lakossági víz- és csatornaszolgáltatás támogatására,

összhangban

- az államháztartásról szóló 2011. évi CXCV. törvény (a továbbiakban: Áht.),
- a számvitelről szóló 2000. évi C. törvény (a továbbiakban: Számviteli törvény),
- a közbeszerzésekről szóló 2015. évi CXLI. törvény,
- a víziközmű-szolgáltatásról szóló 2011. évi CCIX. törvény (a továbbiakban: Vksztv.),
- a rezsicsökkentések végrehajtásáról szóló 2013. évi LIV. törvény (a továbbiakban: Rezsicsökkentési törvény),
- az államháztartásról szóló törvény végrehajtásáról szóló 368/2011. (XII. 31.) Korm. rendelet (a továbbiakban: Ávr.),
- a Kormány tagjainak feladat- és hatásköréről szóló 152/2014. (VI. 6.) Korm. rendelet 28. § (2) bekezdésének c) pontjának,
- az ivóvíz minőségi követelményeiről és az ellenőrzés rendjéről szóló 201/2001. (X. 25.) Korm. rendelet (a továbbiakban: Ivóvíz rendelet)

rendeleteivel.

1. A pályázat célja

A támogatás célja azon települések támogatása, amelyekben a Magyar Energetikai és Közmű-szabályozási Hivatal által kibocsátott működési engedéllyel rendelkező, vagy a Hivatal által közérdekű üzemeltetőként kijelölt víziközmű-szolgáltató által végzett lakossági közműves ivóvízellátás, szennyvízelvezetés és -tisztítás költségei a víziközmű-szolgáltatás lakossági felhasználásból származó árbevételét jelentősen meghaladják. Továbbá az előirányzat szolgál részbeni fedezetül az egészséges ivóvízzel való ellátás ideiglenes módozatai ráfordításának támogatására is.

Pályázati célok:

- a) lakossági közműves ivóvízellátás, szennyvízelvezetés és –tisztítás szolgáltatástámogatása,
- b) egészséges ivóvízzel való ellátás ideiglenes módozatainak ellentételezése (a továbbiakban: ideiglenes ivóvízellátás).

A benyújtott pályázat szerinti célok módosítására nincs lehetőség.

2. Keretösszeg, a maximálisan igényelhető támogatás összege

A támogatás folyósítására a Költségvetési törvény 3. melléklet I. 1. pont szerinti jogcímen a pályázati célra összesen **4 500,0 millió forint** áll rendelkezésre.

Pályázati célok	Rendelkezésre álló keretösszeg millió Ft*	Maximálisan igényelhető támogatás összege millió Ft
1. a)	4.450**	nem releváns**
1. b)	50***	nem releváns***

*A miniszter az 1. a) és 1.b) célok közötti keretösszeg átcsoportosítását a benyújtott és megvizsgált pályázatok egységes kezelése során mérlegeli és a felmerült igények szerint végrehajtja.

**A megítélésre kerülő támogatás mértéke a benyújtott pályázatok alapján az egyes igények tekintetében a lakossági közműves ivóvízellátás, szennyvízelvezetés és –tisztítás szolgáltatás fajlagos ráfordításai támogatásának odaítélésénél figyelembe vehető tényleges küszöbértékek, továbbá a rendelkezésre álló keretet meghaladó igény esetén a támogatásban részesíthető pályázónkénti támogatási összegek egységes mértékben történő csökkentésének függvénye.

***A megítélt támogatás mértéke a benyújtott pályázatok alapján az egyes igények tekintetében az ideiglenes ivóvízellátás támogatásának odaítélésénél figyelembe vehető jogszerű igények függvénye.

Az 1. a) és 1. b) pályázati célokra elkülönített összegek pályázat hiánya, vagy maradvány összeg esetén a vízgazdálkodásért felelős miniszter döntése alapján összevonhatóak.

3. Pályázók köre

Települési önkormányzat (a továbbiakban: Pályázó) nyújthat be pályázatot. Több települést ellátó víziközmű-rendszer esetén, ha gesztor önkormányzat kerül kijelölésre, a gesztor önkormányzat minősül Pályázónak.

3.1. Az 1.a) cél esetében a lakossági közműves ivóvízellátás, szennyvízelvezetés és –tisztítás szolgáltatás ráfordításainak csökkentését szolgáló támogatásra az a Pályázó nyújthat be pályázatot,

- a) amelynek közigazgatási területén (gesztor esetén a megbízó önkormányzatok közigazgatási területét is egyenként figyelembe véve) a 2016. évi lakossági közműves ivóvízellátás, szennyvízelvezetés és –tisztítás szolgáltatás díját a Vksztv.-ben és a Rezsicsökkentési törvényben foglaltak szerint, vagy a Magyar Energetikai és Közmű-szabályozási Hivatal (a továbbiakban: MEKH) által meghatározott, vagy a Vksztv. 31/A. és 31/B. §-ok alapján meghatározott díjat alkalmaz a víziközmű-szolgáltató (melyről Pályázó az 1. melléklet 5. nyilatkozat részeként kap nyilatkozatot az érintett víziközmű-szolgáltató(k)tól),
- b) amely költségvetési támogatásban, illetve közműhitelben részesült szennyvízközmű beruházás esetén nem vállalt szerződéses kötelezettséget arra, hogy a tárgyévre vonatkozóan a ráfordítások csökkentéséhez költségvetési támogatást nem vesz igénybe, és ezt az 1. melléklet szerinti 3. nyilatkozatban igazolja,
- c) amely az 1. melléklet szerinti 4. nyilatkozatban igazolja, hogy a szennyvízcsatorna-hálózattal ellátott területen az ingatlanok legalább 60%-ának bekötése megvalósult (az ea) alpont szerint benyújtásra kerülő pályázat esetén),
- d) amelynek területén (gesztor esetén a megbízó önkormányzatok közigazgatási területét is egyenként figyelembe véve) a víziközmű-rendszer üzemeltetését a támogatás igénylésének időpontjában hatályos vízjogi üzemeltetési engedéllyel és víziközmű-szolgáltatásra jogosító működési engedéllyel vagy közérdekű üzemeltetésre kötelezettséget elrendelő határozattal rendelkező víziközmű-szolgáltató végzi, vagy ezek hiányában az illetékes vízügyi hatósághoz benyújtott engedély iránti kérelem és a MEKH-hez benyújtott működési engedély iránti kérelem másolatát a Pályázó a pályázathoz csatolja,

- e) amelynek az egyes szolgáltatások esetében a támogatás számításánál figyelembe vett fajlagos ráfordítása, illetve költsége
 - ea) a más víziközmű-szolgáltatótól történő közüzemi ivóvízátvétel esetén a lakossági célra átvett ivóvíz költsége 2016. január 1-jétől meghaladja a nettó 320 Ft/m³ értéket,
 - eb) a nem csatornázott területeken a közüzemi ivóvíz-szolgáltatás 2016. évi várható fajlagos ráfordítása meghaladja a nettó 498 Ft/m³ értéket, vagy
 - ec) a csatornázott területeken - függetlenül attól, hogy az közműves ivóvízellátás, szennyvízelvezetés és -tisztítás szolgáltatást azonos vagy más-más víziközmű-szolgáltató végzi - az közműves ivóvízellátás, szennyvízelvezetés és -tisztítás szolgáltatás 2016. évre várható együttes, összevont fajlagos ráfordítása meghaladja a nettó 1.002 Ft/m³ értéket és
- f) amely az Áht. 50. § (4) bekezdése szerinti adó-, járulék-, illeték- vagy vámtartozással (köztartozással) nem rendelkezik, és ezt az 1. melléklet szerinti 7. nyilatkozatban igazolja.
- g) Az a) – f) pontokban részletezett feltételeknek gesztor esetén is minden településen teljesülniük kell, a fajlagos költségek átlagolása, vagy egyéb módosítása a pályázatból történő kizárást eredményez.

A 3. 1. e) pont ea) alpontja szerinti nettó 320 Ft/m³ feletti rész támogatása csak a lakossági célú felhasználás miatt átvett ivóvízmennyiség után igényelhető. A 3. 1. e) pont eb) alpontja szerinti nettó 498 Ft/m³ feletti, illetve a 3. 1. e) pont ec) alpontja szerinti nettó 1.002 Ft/m³ feletti rész támogatása csak a lakossági célra szolgáltatott mennyiség után igényelhető.

Fajlagos ráfordításnak minősül az az 1 m³ szolgáltatásra jutó költség (Ft/m³), amelyet a 2. melléklet 4. pontjában részletezett adatok szerint összeállított, a Magyar Államkincstár (a továbbiakban: Kincstár) honlapján közzétett adatlapokon előírt szerkezetben, számviteli bizonylatokkal alátámasztható, a 2016. évre tervezett és a 2016. évben igénybevett szolgáltatás mennyiségére és annak várható költségeire vonatkozó adatok alapján kell kiszámítani.

3. 2. Az 1. b) cél esetében a Pályázó az egészséges ivóvízzel való ellátás ideiglenes módozataként lakossági felhasználóknak, illetve közegészségügyi határozat alapján kiemelt felhasználói csoportoknak az Ivóvíz rendelet 6. §-a alapján elrendelt, legfeljebb 6 hét időtartamig fenntartott ivóvízellátás támogatása érdekében nyújthat be pályázatot, a következők figyelembevételével:

- a) Eseti ivóvízszennyezésre hivatkozással támogatás akkor adható, ha a fővárosi, illetve megyei kormányhivatal népegészségügyi szakigazgatási szerve, vagy az illetékes népegészségügyi hatóság által jóváhagyott ivóvízminőség vizsgálati tervet végrehajtó ivóvízvizsgálóra akkreditált laboratórium 2015. évben legfeljebb két alkalommal az Ivóvíz rendelet 1. számú melléklet A) vagy B) pontjában szereplő vízminőségi jellemző határértékének túllépését, majd 6 héten belül a túllépés megszűnését állapította meg határozatában. A határérték két alkalommal történő túllépése együttesen sem haladhatja meg a 6 hetes időtartamot. A pályázat befogadásának feltétele a határozatok, vagy az ivóvízvizsgálóra akkreditált laboratórium ivóvízminőség vizsgálati jegyzőkönyv másolatának benyújtása.
- b) A nitrít, illetve nitrát paraméter esetén az eseti ivóvízszennyezés szerint ideiglenes ivóvízellátásban részesülő várandós anyák és egyévesnél fiatalabb csecsemők tekintetében azzal az eltéréssel kell alkalmazni, hogy a támogatás a teljes 2015. naptári évre is adható, amennyiben a fővárosi, illetve megyei kormányhivatal népegészségügyi szakigazgatási szerve 2015. évben a közüzemi ivóvíz nitrít, illetve nitrát határérték túllépést megállapító és ismételten megfelelőséget megállapító határozatai együttesen benyújtásra kerülnek és a kereskedelmi forgalomban lévő alternatív megoldások költségigényét nem haladja meg a benyújtott igény.
- c) Az egészséges ivóvízzel való ellátás ideiglenes módozatának ellentételezésére az a Pályázó nyújthat be pályázatot, amelyet a fővárosi és megyei kormányhivatal népegészségügyi szakigazgatási szerve vagy járási, fővárosi kerületi népegészségügyi intézete 2015. január 1. és 2015. december 31. között kiadott határozatában kötelezett arra, hogy a településen vagy településrészen az érintett fogyasztók részére az egészséges ivóvizet biztosítsa, vagy a kötelezettséget és annak megoldását az illetékes népegészségügyi hatóság által jóváhagyott ivóvízminőség vizsgálati tervet végrehajtó ivóvízvizsgálóra akkreditált laboratórium megállapította.

Az 1. a) és 1. b) cél esetében nem részesülhet támogatásban az a Pályázó, amely

- a) nem felel meg a pályázati kiírásban részletezett feltételeknek,
- b) a pályázat benyújtásakor az Áht. 50. § (4) bekezdése szerinti köztartozása van,
- c) adósságrendezési eljárás alatt áll.

Továbbá nem jogosult az 1. b) szerinti cél esetében támogatásra az a települési önkormányzat - az eseti ivóvízszennyéssel összefüggő igények kivételével – amely:

- az Ivóvízminőség-javító Programban vesz részt,
- amelynek felróható okból, illetve az üzemeltető jogellenes magatartása következtében került sor az ivóvízellátási kötelezettség elrendelésére, vagy az ivóvízminőség vizsgálati terv szerint az ideiglenes ivóvízellátás végrehajtására.

4. A támogatás formája

A pályázaton vissza nem térítendő költségvetési támogatás igényelhető.

5. A támogatás mértéke

A támogatás mértéke a jelen pályázati kiírásban részletezettek függvénye. A támogatás nettó összeg.

5.1. **Az 1. a) cél esetében** az igényelt támogatás mértékét a következő szempontokra tekintettel kell megállapítani:

- a) az ivóvíz-szolgáltatás teljes fajlagos ráfordításának 2016. évi tervezett értékénél 1,3%-os növekedés vehető figyelembe a 2013. évi tényleges értékhez viszonyítva a támogatási javaslat kialakítása során, új rendszer esetén a Vksztv. 31/A.-B.§-ok szerint a MEKH által meghatározott átmeneti díjra vonatkozóan kell az adatokat megadni.
- b) csatornázott területeken a csatornaszolgáltatás teljes fajlagos ráfordításának 2016. évi tervezett értékénél 1,3%-os növekedés vehető figyelembe a 2013. évi tényleges értékhez viszonyítva a támogatási javaslat kialakítása során,
- c) ha a nem lakossági fogyasztói körre meghatározott díj alacsonyabb, mint a tervezett fajlagos ráfordítás, a megítélt támogatás összegét arányosan csökkenteni kell,
- d) ha a lakossági fogyasztók számára megállapított 2016. évi díj nem éri el a pályázat meghatározásánál figyelembe vett, a pályázati kiírás 3. 1. .e) pontjában meghatározott küszöbértéket és ennek oka nem az önkormányzati kompenzáció, a fajlagos támogatás mértéke a megállapított díj és a küszöbérték különbözetével csökkentett összeg,
- e) az átvett ivóvíz esetében a hálózati veszteség - az ivóvízátvételi pont és a szolgáltatási pontokon a fogyasztók részére átadott ivóvízmenyiség közötti különbség - figyelembe vehető aránya nem haladhatja meg a 15%-ot, és
- f) a csatornaszolgáltatás számlázott mennyisége - lakossági fogyasztói körben - nem haladhatja meg a szolgáltatott közüzemi ivóvíz mennyiségét.
- g) amennyiben ideiglenes szolgáltatási tevékenységet koncessziós szerződéses üzemeltetési joggal rendelkező gazdaság társaság lát el, és évközben szerződött víziközmű szolgáltató lép a helyére, a Pályázó folyamatosan jogosult a támogatásra, de az elszámoláskor elkülönítetten köteles a felhasznált támogatással elszámolni.

5.1.1. Az 5.1.d) pont bekezdésében foglaltakat nem kell alkalmazni:

- a) a kedvezményezett járások besorolásáról szóló 290/2014. (XI. 26.) Korm. rendelet 3. mellékletében szereplő járások vagy 6. mellékletében szereplő térségek területén lévő települések,
- b) a kedvezményezett települések besorolásáról és a besorolás feltételrendszeréről szóló 105/2015. (IV. 23.) Korm. rendelet 2. mellékletében szereplő települések esetében.

5.1.2. Ha a szolgáltatás teljes fajlagos ráfordításának növekedése meghaladja az 5.1. a) és b) pont szerint figyelembe vehető mértéket, az egyes költségnemek növekedése a támogatási javaslat kialakításánál a következők szerint kerül elismerésre:

- a) az értékcsökkenési leírás, valamint - a Vksztv. és a Magyarország helyi önkormányzatairól szóló 2011. évi CLXXXIX. törvény előírásainak megfelelő üzemeltetés esetén - az azt helyettesítő használati (bérleti) díj nem haladhatja meg az eszközök pótlásának, felújításának céljaira felhasználható - a fajlagos ráfordítás számítása során felhasználni tervezett - a díjmegállapításban értékcsökkenés címén elfogadott mértéket, illetve mértékének 160 Ft/m³ feletti része nem támogatható,
- b) a személyi jellegű ráfordítások növekedése a **2013. évi tényleges értékhez viszonyítva legfeljebb 17,3%** lehet,
- c) az anyag, anyagjellegű ráfordítások növekedése a **2013. évi tényleges értékhez viszonyítva legfeljebb -7,6%**,
- d) az energiaköltségek növekedése a **2013. évi tényleges értékhez viszonyítva legfeljebb -9,5%** lehet
- e) az **egyéb költségek** (különösen bankköltségek, biztosítási díjak, illetékek, hatósági díjak, felügyeleti díjak vagy járulékok) és **egyéb ráfordítások** (különösen káresemények költségei, rongálás utáni helyreállítás, úttestjavítás, terven felüli értékcsökkenés, késedelmi kamat vagy behajtási költségátalány) növekedése a **2013. évi tényleges értékhez viszonyítva legfeljebb 8,2%**, ide nem értve a közművezetékek adójáról szóló 2012. évi CLXVIII. törvényben foglaltak alapján megfizetésre kerülő adót.

5.1.3. Ha a Pályázó nem felel meg az 5.1.2. pontban foglaltaknak, a támogatásra nem jogosult.

5.1.4. Mentésül az 5.1. a) - b), illetve az 5.1.2 pontban foglalt 2013. évi adatokon alapuló számítás elvégzése alól az a 2013. év után víziközmű-szolgáltató által üzemeltetésre átvett és 2016. évre jogszerű lakossági díjfizetési kötelezettséggel terhelt víziközmű rendszer, melynek tekintetében 2016. évben első alkalommal kerül pályázat benyújtásra és amelynek a 3.1. pontban részletezettek szerint meghatározott igényjogosultságát a Pályázó részletes számításokkal és bázisértékekkel alátámasztotta.

5.1.5. Korlátozó feltételek a támogatás mértékének meghatározásakor:

- a) támogatás fajlagos ráfordítások részleges ellentételezésére nyújtható, ha azok kalkulációja összhangban van a számviteli törvénnyel,
- b) többletényezős díjak alkalmazásakor a többletényezős díjat egytényezőssé kell alakítani, és az átalakítás módját részletes kalkulációkkal kell bemutatni,
- c) a szolgáltatást terhelő általános forgalmi adót, valamint közműves szennyvízelvezetés és -tisztítás szolgáltatásnál a környezetterhelési díjat a támogatás alapjául szolgáló költség összegénél nem lehet figyelembe venni,
- d) több települést ellátó és a települések tekintetében átlagráfordítást figyelembe vevő egységes díjat alkalmazó víziközmű-szolgáltató esetében településenkénti költségkalkuláció alapján támogatás nem igényelhető.

5.2 Az 1. b) cél esetén a támogatás mértékét a Pályázó számítja ki a 4. mellékletben foglaltak szerint.

6. Pályázatok benyújtása

6.1. Az 1. a) cél esetén alkalmazandó rendelkezések:

6.1.1. A víziközmű-szolgáltatótól előzetesen beszerzett adatok, kalkulációk felhasználásával kitöltött, 2. melléklet szerinti adattartamú pályázatot, valamint annak az e pályázati kiírásban előírt kötelező mellékleteit 2016. március 31-ig kell rögzíteni és lezárni a Kincstár által üzemeltetett Önkormányzati Előirányzat-gazdálkodási Modul (a továbbiakban: ÖNEGM) nevű elektronikus rendszerben és három eredeti példányban a Kincstár Pályázó székhelye szerint területileg illetékes szervéhez (a továbbiakban: Igazgatóság) történő postai úton való megküldésével, vagy az Igazgatóságon személyesen történő leadással lehet papír alapon benyújtani.

A benyújtási határidőt megtartottnak kell tekinteni, ha a Pályázó a fent megjelölt hatánapig elektronikusan rögzítette a pályázati adatlapot, a pályázatot lezárta, valamint a pályázatot és a további benyújtandó dokumentumokat papír alapon legkésőbb az elektronikus rögzítés határidejét követő munkanapon postára adta, vagy az Igazgatóságon személyesen leadta. A kizárólag papír alapon, valamint a kizárólag elektronikus úton benyújtott adatlap érvénytelen. E határidő elmulasztása jogvesztő.

6.1.2. Csatornázott területre vonatkozó pályázati igény esetén mind a közműves ivóvízellátás szolgáltatásra, mind pedig a csatornaszolgáltatásra vonatkozó fajlagos költség kalkulációját be kell csatolni.

Új közműves ivóvízellátást, illetve szennyvízelvezetést biztosító víziközmű rendszer üzembe helyezése esetén a fajlagos ráfordítás összetevőit - ideértve az üzembe helyezés költségét is - külön indokolásban kell kimutatni a beruházás megvalósíthatósági tanulmányának megfelelően.

A több települést ellátó víziközmű-rendszer esetén a pályázatot – településenkénti bontásban és településenként összesítve – egy gesztor önkormányzat nyújthatja be. A gesztor önkormányzatot a pályázatban résztvevő települési önkormányzatok – megegyezés alapján – maguk jelölik ki, és az 1. melléklet szerinti 6. nyilatkozatban meghatalmazzák a támogatás igénylésének benyújtására, valamint a pályázattal kapcsolatos technikai teendők lebonyolítására.

A több megyére kiterjedő víziközmű-rendszer esetében a pályázatot a pályázó gesztor önkormányzat székhelye szerinti Igazgatósághoz kell benyújtani, megyénkénti bontásban és összesítve is.

6.1.3. Az Igazgatóság az Áht. vonatkozó rendelkezései figyelembevételével 8 napon belül megvizsgálja, hogy a Pályázó pályázatában szereplő adatok megfelelnek-e a pályázati kiírásban megfogalmazott feltételeknek, illetve hogy a Pályázó az előírt dokumentumokat, nyilatkozatokat csatolta-e.

6.1.4. Az Igazgatóság a határidőben, továbbá a 2016. április 15-i hiánypótlási határidő napjáig benyújtott és a formai követelményeknek megfelelő pályázatokat mellékletekkel együtt 2016. április 29-ig két eredeti papír alapú példányban továbbítja a miniszternek, valamint elektronikus úton - ideértve a MEKH működési engedély, kérelem MEKH működési engedély iránt, illetve MEKH közérdekű üzemeltető kijelölés mellékletet - a Kincstár központi szervének.

6.1.5. A Kincstár központi szerve 2016. május 6-ig elektronikus úton megküldi az országosan összesített adatokat a miniszternek.

6.2. Az 1. b) pont szerinti cél esetén alkalmazandó rendelkezések:

6.2.1. A támogatást a nem közművel történő egészséges ivóvíz-ellátási kötelezettség megszűnését követően utólag, a víziközmű-szolgáltató által benyújtott és a Pályázó által befogadott számlák, számviteli bizonylatok alapján - az Igazgatóság útján - lehet igényelni.

6.2.2. A pályázatot a Kincstár által üzemeltetett ÖNEGM rendszerben kell rögzíteni és lezárni, és a „7. benyújtandó dokumentumok” fejezetben az ideiglenes ivóvízellátás cél vonatkozásában jelzett mellékletekkel együtt két eredeti példányban az Igazgatósághoz 2016. március 31-ig történő postai úton való megküldésével, vagy az Igazgatóságon személyesen történő leadással lehet papír alapon benyújtani. A benyújtási határidőt megtartottnak kell tekinteni, ha a Pályázó a fent megjelölt hatánapig elektronikusan rögzítette a pályázati adatlapot, a pályázatot lezárta, valamint a pályázatot és a további benyújtandó dokumentumokat papír alapon legkésőbb az elektronikus rögzítés határidejét követő munkanapon postára adta, vagy az Igazgatóságon személyesen leadta. A kizárólag papír alapon, valamint a kizárólag elektronikus úton benyújtott adatlap érvénytelen. E határidő elmulasztása jogvesztő. Az Igazgatóság a határidőben, továbbá a 2016. április 15-i hiánypótlási határidő napjáig benyújtott és a formai követelményeknek megfelelő, felülvizsgált pályázatok és mellékleteik egy eredeti példányát 2016. április 29-ig továbbítja postai úton a miniszternek, és elektronikusan a Kincstár központi szervének.

6.2.3. A Kincstár központi szerve 2016. május 6-ig elektronikus úton megküldi az országosan összesített adatokat a miniszternek.

7. Benyújtandó dokumentumok

A benyújtott pályázatnak tartalmaznia kell:

Sor-szám	Benyújtandó dokumentumok:	Pályázati alcélok		Benyújtás módja EP= elektronikusan és papír alapon is
		a)	b)	
1	az ÖNEGM rendszerben kitöltött megfelelő Pályázati Adatlap (kinyomtatva, aláírva, bélyegzővel ellátva)	x	x	EP
2	az 1. és 2. mellékletben található, a pályázat szempontjából releváns kitöltött Pályázati adatlapokat (kinyomtatva, aláírva, bélyegzővel ellátva)	x	x	EP
3	a pályázó településre vonatkozó MEKH működési engedély, vagy MEKH működési engedély iránti kérelem, illetve MEKH közérdekű üzemeltető kijelölésére vonatkozó határozat (hiteles másolat, MEKH-igazolás is elfogadható)	x		E
4	a pályázó településre vonatkozó jogerős vízjogi üzemeltetési engedély	x		E
5	az Ávr. 75. § (2) bekezdés a)-b); d)-e); f)-h) pontjai szerinti nyilatkozatok (Pályázati adatlap szerint)	x	x	EP
6	a 4. melléklet szerint meghatározott igény részletes kifejtéssel és számításokkal alátámasztva (aláírva, bélyegzővel ellátva, a Pályázó e-mail címének közlésével)		x	EP
7	a fővárosi és megyei kormányhivatal népegészségügyi szakigazgatási szervének vagy járási, fővárosi kerületi népegészségügyi intézetének a 3. 2. c) pont szerinti jogerős határozata, vagy az ivóvízvizsgálatra akkreditált laboratórium ivóvízminőség vizsgálati jegyzőkönyvének hiteles másolata		x	EP
8	az 1. b) pont szerinti esetben számlák, számviteli bizonylatok hiteles másolatai		x	EP
9	a 3. melléklet szerinti számlaösszesítést tartalmazó kimutatás		x	EP
10	az 1. b) pont szerinti esetben (nitrít, nitrát) a várandós anyák és az egyévesnél fiatalabb csecsemők részére kiadott egészséges ivóvíz tételes elszámolása		x	EP

8. Hiánypótlás

A pályázatok szabályszerűségi, formai és tartalmi felülvizsgálatát, a szükséges hiánypótlást az Igazgatóság az Ávr. 70. § (3) bekezdése és a 83. §-a alapján végzi.

A hiánypótlás keretében benyújtott dokumentumok Igazgatóság részére történő benyújtási határideje: 2016. április 15.

E határidő elmulasztása jogvesztő.

Ha a Pályázó a hiánypótlásnak nem tesz eleget, vagy azt nem megfelelően teljesíti, és emiatt a pályázat az elbírálásra jogosult szervnek nem továbbítható, a pályázatot – egy eredeti példány megtartásával –, az ok megjelölésével az Igazgatóság visszaküldi a Pályázónak és egyúttal értesíti, hogy pályázata érvénytelen.

A papír alapon beérkezett – a pályázati kiírásnak megfelelő – pályázatokat az Igazgatóság a hiánypótlás lezárultát követően, 2016. április 29-ig továbbítja a miniszter részére.

9. Pályázat elbírálása, döntés

- a) A pályázatokat a miniszter, az államháztartásért felelős miniszter, a víziközmű-szolgáltatásért felelős miniszter, az egészségügyért felelős miniszter által delegált egy-egy tagból álló tárcaközi bizottság (a továbbiakban: Bizottság) a jelen pályázati kiírásban foglalt szempontok szerint megvizsgálja, és javaslatot tesz a lakossági közműves ivóvízellátás, szennyvízelvezetés és –tisztítás szolgáltatás fajlagos ráfordításai támogatásának odaítélésénél figyelembe vehető tényleges küszöbértékekre, továbbá a támogatásban részesíthető Pályázók körére. A Bizottság munkájában való részvételre felkérést kap a MEKH elnöke. A küszöbértékek nem lehetnek alacsonyabbak, mint a jelen pályázati kiírás „3. Pályázók köre” részben rögzített értékek.
- b) Ha a Bizottság által javasolt küszöbértékek alapján a támogatásban részesíthető Pályázók számára megítélhető összes támogatás meghaladja a rendelkezésre álló keretet, a Bizottság javaslatot tesz a Pályázónkénti támogatási összegek egységes mértékben történő csökkentésére.
- c) A Bizottság elnöke a miniszter által delegált tag.
- d) A miniszter a benyújtott pályázatokról 2016. június 23-ig dönt.

A döntést alátámasztandó, a Bizottság a Pályázótól további dokumentumok benyújtását is kérheti.

10. Döntésről való értesítés, támogatói okirat kiadásának rendje

A pályázatokkal kapcsolatos döntések a www.kormany.hu honlapon is közzétételre kerülnek.

A pályázati döntéssel szemben jogorvoslatnak helye nincs, kifogás benyújtására nincs lehetőség.

A támogatási jogviszony a támogatói okirat közzétételével jön létre. A **nyertes Pályázó** (a továbbiakban: Kedvezményezett) 2016. július 4-ig elektronikus támogatói okiratban értesül a támogatás feltételeiről az ÖNEGM rendszeren keresztül.

A Kedvezményezett a támogatói okirat tervezetben foglalt tartalom elutasítására az ÖNEGM rendszerben 2016. július 11-ig jogosult. Ennek elmulasztása esetén a támogatási okirat elfogadottnak tekintendő. A támogatói okiratban foglalt tartalom elutasítása esetén a Kedvezményezett elveszíti a támogatásra való jogosultságát.

A miniszteri döntésről a **Pályázók** részére megküldésre kerülő (elutasítás esetén az elutasítás indokait is tartalmazó) levél 2016. augusztus 5-ig

- a) lakossági közműves ivóvízellátás, szennyvízelvezetés és –tisztítás szolgáltatástámogatása cél esetén az 1. melléklet szerinti 1. nyilatkozatban megjelölt címre,
- b) ideiglenes ivóvízellátás támogatása cél esetén a benyújtott pályázati anyagban az ellátásért felelős által közölt címre

kerül postázásra.

11. Támogatás folyósítása

11.1. A támogatásról szóló döntés – a támogatói okirat egy másolati példányának csatolásával – utalványozás céljából 2016. július 26-ig írásban és elektronikus úton is megküldésre kerül a Belügyminisztérium Önkormányzati Gazdasági Főosztály részére, feltüntetve a Kedvezményezett nevét, KSH számát és a támogatás összegét.

11.2. A támogatást a miniszter döntését követő utalványozása alapján a Kincstár egy összegben 2016. augusztus 1-ig folyósítja a Kedvezményezett részére.

A Kedvezményezett a támogatás számláján való jóváírását követő 3 munkanapon belül a támogatást egy összegben, a támogatott településre a MEKH által kiadott víziközmű-szolgáltatás végzésére jogosító működési engedéllyel rendelkező víziközmű-szolgáltató, vagy a MEKH által kiadott közérdekű üzemeltetésre kötelezettséget elrendelő határozattal rendelkező víziközmű-szolgáltató rendelkezésére bocsátja.

11.3. A pályázat benyújtását követő víziközmű-szolgáltató változás esetén az üzemeltetési szerződés megkötését vagy a közérdekű üzemeltetőt kijelölő határozat jogerőre emelkedését követő 30 napon belül a korábbi víziközmű-szolgáltató az éves megítélt - átadott ivóvízre és szolgáltatásra is vonatkozó - támogatásnak a szolgáltatott mennyiséggel arányosan csökkentett részét a Kedvezményezett részére visszautalja.

12. Támogatás felhasználása, elszámolható költségek

A támogatás felett a Kedvezményezett rendelkezik, és felelős annak jogszerű felhasználásáért.

A Kedvezményezett a támogatás felhasználásáról elkülönített, naprakész nyilvántartást vezet.

A támogatás felhasználásának végső határideje a Költségvetési törvény 3. melléklet I. 1 pont szerint: 2016. december 31. Az e határnapig fel nem használt támogatásrészt vissza kell fizetni a központi költségvetésbe.

12.1 Az 1. a) cél szerinti támogatás felhasználása

A támogatást a Kedvezményezett kizárólag a közműves ivóvízellátás, szennyvízelvezetés és -tisztítás szolgáltatás ráfordításainak csökkentésére használhatja fel.

A támogatás terhére nem számolható el késedelmi pótlék, kötbér, büntetések, pótdíjak költségei, gépjárművásárlás, használt eszközvásárlás.

A benyújtott pályázat szerinti célok módosítására nincs lehetőség.

12.2 Az 1. b) cél szerinti támogatás felhasználása

Az Ivóvíz rendelet 6. § (8) bekezdésében foglaltak szerint az érintett lakosság számára 3 liter/fő/nap ivóvíz biztosításához szükséges intézkedések az ellátásért felelős mérlegelése alapján elszámolhatóak. A költség-hatékonyság megvalósulását a miniszter döntésében egyedileg mérlegelheti.

13. A támogatás elszámolása és ellenőrzése

Kedvezményezett a támogatás felhasználásáról tárgyév december 31-ei fordulónappal, az éves költségvetési beszámoló keretében és rendje szerint számol el.

A Kedvezményezett a támogatás felhasználásáról **2017. június 30-ig** pénzügyi beszámolót nyújt be elektronikus úton az ÖNEGM rendszeren keresztül, valamint papír alapon egy eredeti példányban az Igazgatóság számára, amelyben szöveges indokolással, pénzügyileg rendezett számlák összesítőjével beszámol a támogatási összegnek az előírt célnak megfelelő és rendeltetésszerű felhasználásáról.

Lakossági közműves ivóvízellátás, szennyvízelvezetés és –tisztítás szolgáltatástámogatás esetén az elszámolás során be kell mutatni a fajlagos ráfordítás és a szolgáltatott mennyiség tényleges értékeit. Ha az elszámolásban szereplő adatok alapján számított támogatás összege elmarad a megítélt támogatás összegétől, a különbözetet a víziközmű-szolgáltató visszautalja a Kedvezményezett részére.

Az Igazgatóságnak a pénzügyi beszámoló Ávr. 94. §-a szerinti felülvizsgálatára az ÖNEGM rendszerbe történő benyújtástól számított 60 nap áll rendelkezésre. Az Igazgatóság a felülvizsgált elszámolásokat megjegyzésével együtt továbbítja a Támogató (a Költségvetési törvény 3. melléklet I. 1. pont alapján a vízgazdálkodásért felelős miniszterként a belügyminiszter) részére. A Támogató jóváhagyása esetén a Támogató az Igazgatóság útján értesíti a Pályázót a beszámoló részbeni elfogadásáról és a visszafizetési kötelezettségéről. Az elfogadásról szóló döntést valamint a támogatói okiratnak az Ávr. 97. § (2)-(3) bekezdések és a 98. § (5) bekezdése szerinti módosításáról vagy visszavonásáról szóló értesítést az Igazgatóság útján küldi meg a Kedvezményezettnek, amely alapján az Igazgatóság fizetési felszólítást küld a Kedvezményezettnek.

A beszámoló teljes elfogadása esetén az Igazgatóság a döntésről értesíti a Kedvezményezettet, a döntés és a benyújtott pénzügyi beszámoló hitelesített másolati példányát pedig a döntéssel egyidejűleg tájékoztatásul megküldi a miniszter számára. A költségvetési támogatás jogosulatlan igénybevétele, jogszabálysértő vagy nem rendeltetésszerű felhasználása, továbbá a költségvetési támogatás visszavonása, a támogatási szerződéstől történő elállás vagy annak felmondása esetén a Kedvezményezett az Áht. 53/A. §-ának, az Ávr. 83. § (3) bekezdés b) pontjának és az Ávr. 96-99. §-ainak figyelembe vételével köteles lemondani a jogosulatlanul igénybe vett költségvetési támogatás összegéről, és azt a Kormány rendeletében meghatározott ügyleti kamattal, késedelem esetén késedelmi kamattal növelt mértékben köteles visszafizetni.

Ha a Kedvezményezett 3 munkanapon belül nem utalja át a pályázati támogatást a víziközmű szolgáltatónak, a víziközmű-szolgáltatót – *e támogatási összeg a Pályázó számlavezető bankjához érkezés napjától számítottan* – a jegybanki alapkamat kétszeresével megegyező összegű késedelmi pótlék illeti meg, melynek összegét a késedelmes Kedvezményezett téríti meg.

A támogatás, vagy a késedelmi pótlékkal kiegészített támogatás víziközmű-szolgáltató részére történő átutalása és az átutalásról szóló elszámolás, ennek elmaradásakor, illetve jogosulatlanul igénybe vett támogatás esetén a támogatás és a késedelmi pótlék teljes összegének visszafizetése a kedvezményezett éves hiánytalan beszámolójának befogadási feltétele.

A támogatás Pályázati Kiírásban nem részletezett kérdéseit a támogatói okirat tartalmazza.

A sem a pályázati kiírásban, sem a támogatói okiratban nem szabályozott kérdésekben az Áht. rendelkezései az irányadók.

A Pályázók, a pályázati kiírással és a támogatás felhasználásával kapcsolatos szakmai kérdéseikkel a Belügyminisztérium Közfoglalkoztatási és Vízügyi Helyettes Államtitkárságához fordulhatnak a kozfoglalkoztatas@bm.gov.hu elérhetőségen keresztül.